

EL APORTE DE LA MUJER AL DISEÑO

OTILIA MURAS

El proyecto y equipamiento integral de su casa en Montevideo.



ARQ. VIRGINIA FERNÁNDEZ RUIZ

EL APORTE DE LA MUJER AL DISEÑO

OTILIA MURAS

El proyecto y equipamiento integral de su casa en Montevideo.

DIPLOMA DISEÑO DE MOBILIARIO
FACULTAD DE ARQUITECTURA, DISEÑO Y URBANISMO

TESINA:
ARQ. VIRGINIA FERNÁNDEZ RUIZ

TUTOR DE TESINA:
DR. ARQ. ANÍBAL PARODI REBELLA

ÍNDICE

04	Introducción.
05	Idea, evolución y desarrollo de la tesina.
08	El contexto histórico de la mujer en el siglo XX.
10	Acerca de Otilia Muras.
16	Vivienda en Mar Mediterráneo.
19	Unidad 001.
27	Unidad 002.
32	La vivienda vista desde el exterior.
38	Dibujos originales en color de los alzados principales de la casa, realizados por Otilia Muras y Héctor Giraldi.
41	Diseño integral: el mobiliario.
44	Equipamiento móvil / Consultorio.
53	Equipamiento móvil / Living.
57	Equipamiento móvil / Estar.
67	Equipamiento móvil / Comedor.
80	Sistema de equipamiento fijo.
81	Equipamiento fijo / Consultorio.
83	Equipamiento fijo / Estar.
85	Equipamiento fijo / Comedor.
90	Algunas reflexiones finales.
91	Bibliografía.

INTRODUCCIÓN

El presente trabajo surge con el interés de hacer énfasis, de colocar una luz en la experiencia de la mujer en el diseño, para así, de alguna manera recuperar, destacar la obra de mujeres arquitectas singularmente valiosas.

Es sabido que al hablar de mujeres en el diseño y la arquitectura, como en otros ámbitos del saber, del arte y de la política, éstas no están representadas en igualdad de condiciones. Por ello, "es necesario revisitar la historia de la arquitectura y de la ciudad...incorporando otras miradas y experiencias, se trata de llenar huecos y vacíos dejados por la historiografía tradicional..."¹ Esta situación no es un problema nuevo, ya "Plutarco de Queronea (46-135 DC) decidió escribir la obra Virtudes de las Mujeres...como respuesta a la negación de los registros históricos de referenciar las aportaciones de las mujeres".² A pesar de esto es visible el incremento de la bibliografía que hace foco en el tema en estos años, y por ende el interés por ahondar en el mismo. Es sumamente significativo comprobar la fértil contribución femenina en este ámbito, resulta esclarecedor.

"La década de los veinte revela un nuevo tipo de mujer emancipada y liberada que necesita terminar con los corsés, las enaguas hasta los tobillos...en favor de vestidos acortados, medias y tejidos más prácticos y ligeros. Las jóvenes comenzaron a cortarse el pelo a la garçon, conducían coches, bebían, fumaban, pilotaban aviones, hacían arquitectura..."³ La revolución no fue solo a ese nivel, en esos años "ya no era posible concebir la vida sin el progreso técnico...La civilización ponía de manifiesto la necesidad del cambio, de encontrar una nueva forma de pensar que modificara las costumbres y promoviera la formación de una nueva personalidad".⁴ En Hacia una arquitectura, publicado en 1923, Le Corbusier lo describía así: "Hay un espíritu nuevo, un espíritu de construcción y de síntesis, guiado por una clara concepción. Piénsese lo que se quiera, pero hoy anima la mayor parte de la actividad humana".⁵

Esta es la coyuntura, el germen en donde surge Otilia Muras. Mujer, precursora, creativa, valiente, coherente, comprometida, son algunas de las cualidades que, junto con su capacidad de reflexión y práctica del proyecto de manera integral incorporando todas sus escalas de intervención, han definido la elección del caso de estudio.

El objetivo es abordar aspectos de su diseño mediante creaciones realizadas para su propia arquitectura, más precisamente para su residencia. Desvelar los discursos y significados a través de las formas de ciertas piezas de mobiliario concebidas para sí misma, para su morada, formando parte de la respuesta a la modernidad. Reconocer en su obra los caminos expresivos utilizados, su visión del espacio, los riesgos y compromisos asumidos.

"...ahora, insistimos, mirar hacia lo que ciertas mujeres del pasado lograron no es simple nostalgia retrógrada, ni radical feminismo reivindicativo, sino una verdadera necesidad histórica de búsqueda de otros modelos que sirvan para una mayor dignidad de cualquier ser humano".⁶

1. Zaida Muxi Martínez: "Mujeres en arquitectura y urbanismo".

2. Aristóteles en "Retórica" establece las partes que componen la virtud.

3. Carmen Espegel: "Heroínas del espacio. Mujeres arquitectos en el Movimiento Moderno", pág. 61.

4. Ibídem, pág. 52.

5. Le Corbusier, Hacia una arquitectura, pág. 85.

6. Carmen Espegel: "Heroínas del espacio. Mujeres arquitectos en el Movimiento Moderno", pág. 70.

IDEA, EVOLUCIÓN Y DESARROLLO DE LA TESINA

La elección del tema a desarrollar para la tesina tuvo un punto de partida, desde donde no hay grandes distancias con respecto al argumento final.

Siempre me despertó especial interés el trabajo de Eileen Gray y Charlotte Perriand por su trabajo como mujeres y diseñadoras; fue así que dí con el libro de Carmen Espegel, “Heroínas del Espacio. Mujeres arquitectos en el Movimiento Moderno.”, en donde en sus reflexiones se propone “recordar el pasado para mejorar el futuro, y así recuperar la buena arquitectura precedente”. A través de cuatro crónicas distingue allí a Eileen Gray, Lilly Reich, Margarete Schütte-Lihotzky y Charlotte Perriand.

A partir de allí me pregunté ¿qué aporte hubo al diseño moderno por parte de mujeres en Uruguay? Pensé en Otilia Muras. Era interesante poder responder a esa interrogante y al mismo tiempo dejar un aporte a ese tema.

Se seleccionan, entonces, tres mujeres que comparten, entre otras analogías, el contexto histórico, y que por otro lado representarían cada una distintas geografías: Eileen Gray, Lina Bo Bardi, Otilia Muras.

El trabajo se embarca con ese rumbo y navega sin dificultades bibliográficas con Gray y Bo Bardi hasta arribar a Muras. Al primer lugar que acudo en búsqueda de material (luego de un obvio googleo sin suerte) es la Biblioteca de Facultad de Arquitectura y Urbanismo. Allí estaba la Revista dEspacio (artículo “Hurgadores de arquitectura: la casa de Otilia”) y sus producciones como investigadora del Instituto de Historia de la Facultad, pero nada sobre su actividad profesional fuera de allí y de su persona mucho menos. Realmente sorprendida ante no dar ni siquiera con su fecha de nacimiento, la conversación con el tutor era de la posibilidad de buscar otra opción para completar la terna.

En esa búsqueda diaria, Ana Palermo, una persona amiga, me nombra a Martín Giraldi. Ella no tenía su teléfono, pero sabía que tenía una empresa de Seguros.

Allí es el comienzo de un viaje revelador.

Tras escribir un mail a su trabajo, la respuesta fue inmediata:

“Hola Virginia, cómo estás?

Con mucho gusto te ayudaría en lo que sea útil. De todas formas te pongo en contacto con mi padre, Daniel Giraldi (a quien copio), que te puede acercar mucho mejor a Otilia Muras.

También trataré de ponerte en contacto con arquitectos de la familia que tienen un conocimiento profesional más profundo sobre Otilia.

Seguimos en contacto y quedo a las órdenes.

Saludos cordiales,

Martín Giraldi.”

Esa misma mañana me escribe Daniel Giraldi:

“Buen día Virginia,

Soy Daniel Giraldi sobrino de Otilia Muras y Héctor Giraldi, vivo en su casa que ellos diseñaron y tengo su archivo de las obras .

Me pongo a las ordenes para colaborar con tu trabajo en todo lo que nos sea posible.

Nos provoca una gran alegría tu proyecto.

Saludos

Daniel.”

Estos dos mails señalaban que mi suerte había cambiado...

El miércoles 23 de Mayo hablo por teléfono con el sobrino de Héctor y Otilia, el Jueves 24 estaba sentada en el estar de Otilia Muras y Héctor Giraldi.

Allí Laura Varela y Daniel Giraldi, el matrimonio que vive e la casa, me comunicaban que se iban un mes de viaje por lo que me darían las llaves de la vivienda para que visitara y recorriera la casa cuantas veces fuera necesario. Es evidente que me hallé frente a un matrimonio excepcional, de una generosidad inacabable, que mas adelante encontré en otros integrantes de la familia con los que me fui conectando y que aportarían de datos claves para la reconstrucción de las memorias entorno a Otilia Muras y Héctor Giraldi.

A partir de ese momento la agenda fue la siguiente:

- Jueves 24/05

Reconocimiento de los expedientes de obras que cuenta el estudio Muras – Giraldi.

Primer recorrido de acercamiento por Unidad 001 y 002.

Obtención de otros contactos que colaborarían en el trabajo (familiares, gente cercana, amigos de la familia).

- Sábado 26/05

Visita a la vivienda, reunión con tutor Dr. Arq. Aníbal Parodi.*

Definición de sector de estudio.

Exploración de los distintos espacios y su registro fotográfico.

Registro fotográfico del mobiliario y sus detalles.

- Domingo 27/05

Visita a la vivienda, análisis y registro de los archivos pertenecientes al expediente para la construcción de la vivienda en Mar Mediterráneo 5880 (planos de albañilería, planillas de carpintería, planillas de herrería, planillas de terminaciones, planos de detalles por local, planillas de presupuestos, croquis de la vivienda, croquis del mobiliario).

- Sábado 02/06

Mañana: Encuentro en la vivienda con el Arq. Álvaro López Giraldi (sobrino de Héctor Giraldi y Otilia Muras), compartiendo infinidad de relatos, recopilación de fechas, información sobre el cuerpo de ideas y filosofía de la pareja, armado de árbol genealógico familiar, datos de carrera laboral de ambos, la vida y costumbres en la casa.

Tarde: Visita a vivienda de Ana Giraldi (hermana de Héctor) para conocer diseños personalizados de Muras – Giraldi para su casa (mesa con planos de mármol intercambiables, porta fuentes, lamparas, banquetas, bandejas, armarios, cómodas)

Visita a vivienda del Arq. Álvaro López Giraldi y Dra. Carmen Rodríguez, conociendo otras creaciones de Muras Giraldi (sillas, acolchados, respaldo de cama matrimonial, luminarias). Compartimos fotografías de la época y mas testimonios de la vida del matrimonio Muras – Giraldi.

- Jueves 14/06

Se solicitó autorización a la familia para posteriormente coordinar con el Servicio de Medios Audiovisuales de la Facultad de Arquitectura Diseño y Urbanismo la cooperación para realizar un registro fotográfico complementario. Concurrieron los fotógrafos Elías Martínez e Ignacio Campos a realizar el trabajo. La importancia de esta labor, aparte obviamente de la calidad fotográfica obtenida en este caso para la tesina, refiere a la oportunidad de colectivizar dicha documentación.

* En esta instancia se realiza la reflexión acerca del acierto que implicaría la singularización de figuras de análisis en la tesina, evaluando la importancia que significó obtener este acercamiento a todo lo que rodea la vivienda Muras – Giraldi. De este modo, la personalidad mas intrincada dentro de las tres seleccionadas en un principio, pasaría a ser la única protagonista de la Tesina, siendo verdaderamente un valor extra el aporte inédito que significaría esta instancia.

- Sábado 16/06

Relevamiento fotográfico perimetral de todas las piezas de mobiliario a estudiar con referencia gráfica de escala. Fotografía de detalles significativos de cada pieza destacando puntos singulares, articulaciones, encuentros, materiales, estructura, apoyos, detalles de tapizado, etc.

Relevamiento fotográfico de detalles de equipamiento fijo a analizar.

Esta fue una primer etapa de intenso acercamiento a la vivienda, a sus espacios y rincones, al espíritu del lugar, a convivir (mañanas y tardes, y en la calma de la soledad) con su equipamiento y objetos, a transitar los posibles recorridos, el adentro y el afuera, de pretender construir las ideas en primera persona.

La siguiente etapa consistió en la búsqueda de información dentro de la Facultad de Arquitectura:

- Instituto de Historia. Allí con la dedicada colaboración del Arq. Andrés Mazzini se rastreó en el Archivo dando con todas las actuaciones que quedaban asentadas en actas en torno a la actividad de Otilia Muras dentro del IHA, desde su ingreso hasta su retiro.

- Bedelía. Se eleva nota al decano de Facultad de Arquitectura Arq. Marcelo Danza, solicitando permiso para obtener de Archivo Administrativo la Carrera de Estudios y Funcional de la arquitecta. Se encuentra el expediente de ingreso de la estudiante a la Facultad y su escolaridad.

Esas serían las tres grandes y apasionantes etapas, que junto con otros aportes dieron forma a la Tesina que invito a recorrer.



Mesa de comedor con placas de mármol intercambiables, ubicada en la casa de Ana Giraldi (hermana de Héctor Giraldi) diseño de Otilia Muras y Héctor Giraldi. Las placas estaban numeradas del lado de atrás para que cada una tome su posición en el momento del armado.

EL CONTEXTO HISTÓRICO DE LA MUJER EN EL SIGLO XX

Uno de los objetivos generales de este trabajo es homenajear, de cierto modo, a la mujer; a la mujer que nos ha hecho herederos de sus obras y con ellas de todo su contenido implícito. Por eso, al momento de avanzar en el análisis de la mujer, de sus aportes y reflexiones, es que selecciono el libro de Carmen Espegel: "Heroínas del Espacio. Mujeres arquitectos en el movimiento Moderno". En él ella hace un recorrido por el pasado, reflexionando en cada momento acerca de la posición de la mujer -creadora- a lo largo de la historia. Finalmente destaca cuatro "heroínas" efectuando crónicas sobre Eileen Gray, Lilly Reich, Margarete Schütte-Lihotzky y Charlotte Perriand. Es así que este apartado se estructura con fragmentos de su obra que resultan pertinentes a la introducción del tema de la presente tesina.

La situación de la mujer a lo largo de la historia no ha mantenido una trayectoria lineal en la conquista de sus derechos. "Seguramente debido a que los historiadores, enciclopedistas, académicos y en general los guardianes de la cultura oficial han sido por tradición hombres, los episodios y las obras de las mujeres creadoras, artistas, guerreras, aventureras, políticas o científicas, se han registrado raras veces en la Historia".⁷

Si miramos hacia atrás, previo al siglo XX, podríamos situar en la Revolución Francesa el momento en donde se empezó a comprender que los derechos debían ser los mismos para todos los seres humanos. Igualmente "durante el siglo XIX las mujeres padecen un sentimiento de exclusión respecto a la sociedad y a la vida activa, ya que están atrapadas entre las convenciones de los prejuicios sociales"⁸ y habrá que esperar recién al siguiente siglo para que las mujeres europeas fuesen admitidas en las universidades y se generalice el voto femenino. Como lo dice Antonio Risério en entrevista con respecto a su libro "Mujer, casa y ciudad": "La mujer entra en la casa para habitar, no como constructora. Las mujeres comenzaron a construir hace muy poco. Las primeras ingenieras de Brasil, como Carmen Portinho, son del siglo XX, los proyectos de Lina Bo Bardi también. Entre los indios, la mujer nunca construyó nada, lo mismo en la Antigüedad clásica. En el Renacimiento no hay una arquitecta. En el barroco brasileño no produjimos ninguna "Alejandrina". Las mujeres fueron puestas a un lado para ocupar un lugar construido por el hombre. Dentro de ese espacio ella creó lo doméstico, la intimidad doméstica, la idea de confortabilidad. Esa noción de lo reconfortante viene del hecho mismo de cuidar lo que la mujer parió. En algunos períodos históricos no tenían voz activa sobre nada, como en la casa medieval. Cada vez más han ido conquistando y definiendo ese espacio."

"Tras la Primera Guerra, acta de defunción de la sociedad del XIX y su tradicional moral burguesa, vinieron los locos años veinte...Para la burguesía, el periodo de entreguerras es la época de la liberación del cuerpo y de una relación diferente entre éste y el vestido...Las nuevas vestimentas de la mujer moderna conllevaron inesperadas maneras de moverse en inéditas posturas libradas del encorsetamiento de la rígida moral tradicional, siendo mucho más deportivas y relajadas, lo que originó un diseño de muebles modernos (diván, chaise-longue, sillón) que contemplaron como premisa dicha libertad de movimiento. Las jóvenes comenzaron a cortarse el pelo a lo garçon, conducían coches, bebían, fumaban, pilotaban aviones, hacían arquitectura..."⁹

7. Carmen Espegel: "Heroínas del espacio. Mujeres arquitectos en el Movimiento Moderno", pág. 51.

8. *Ibidem*, pág. 60.

9. *Ibidem*, pág. 61.

“La mayoría de los arquitectos del Movimiento Moderno, nacidos a finales del siglo XIX, pertenecen a esa generación europea que hubo que superar la herencia victoriana y enfrentarse a las primeras ruinas del imperio...El siglo XX comenzó arrasando prejuicios, a pesar de posteriores guerras, horrores y desórdenes. La gran estructura rancia, invariable e inmóvil del victorianismo se hundiría bajo los golpes del progreso y la modernidad”.¹⁰ Con la llegada de la máquina, la antigua sociedad desaparecía y en su lugar surgía una nueva, y con ella una nueva sensibilidad y un nuevo modo de percepción.

“El Movimiento Moderno trabajó sobre la potencialidad de las cosas y nos prometió un futuro, el lugar de lo imaginado. Pero su precio era considerar el presente como un estadio previo al futuro y no como algo en sí mismo. De este modo la arquitectura consumaba su carácter instrumental, en el que prevalecía la expresión de un concepto sobre el valor real del concepto. Es decir era más importante que una silla expresara su capacidad de moverse que realmente se moviera...En definitiva, era más importante la sensación de libertad que la propia libertad. El heroico Movimiento Moderno no tenía tiempo de atravesar la vida, sólo de imaginarla”. Luis Mansilla plantea que en este paisaje pendiente del futuro, “la irrupción de Charlotte Perriand y Lilly Reich” -y agregaría otras mujeres contemporáneas- adquiere una importancia formidable, porque atrae hacia el presente ese futuro prometido. La primera mitad del siglo XX es un período caracterizado por una voluntad decidida de renovación y transformación, supuso una ruptura con el pasado que arrasó con todo lo conocido y dio inicio a la lucha por la vida moderna. “Renovación, transformación, lucha, esfuerzo, revolución...eran algunas de las palabras más utilizadas, que repetían constantemente todos aquellos pioneros de un nuevo movimiento arquitectónico cuyo objetivo, aparentemente simple, era proyectar de manera adecuada a las necesidades de la nueva vida”.

“La incorporación activa de la mujer como profesional a la sociedad es, tal vez, el parámetro más importante de la modernidad en el siglo pasado”.¹¹



“Las tejedoras en la escuela de la Bauhaus”
T. Lux Feininger. 1927

10. Carmen Espegel: "Heroínas del espacio. Mujeres arquitectos en el Movimiento Moderno", pág. 64.

11. Ibídem, pág. 77.

ACERCA DE OTILIA MURAS

Otilia Muras (Montevideo, 24 de octubre de 1922 - Montevideo, 29 de junio de 2010) es hija de Gumersindo Muras de oficio panadero y Josefa Gómez, ama de casa. Gallegos venidos a Montevideo a principios del siglo XX. Tenía una única hermana mayor, Olga, (1918-2008), egresada de la facultad de Medicina en el año 1948, con una larga carrera dedicada a las enfermedades respiratorias y a la enseñanza, actividad en la que brilló por su dedicación, claridad de conceptos y fundamentos éticos transmitidos con naturalidad. Otilia ingresa a la Facultad de Arquitectura el 11 de Marzo de 1943 y egresa el 31 de Diciembre de 1951.

UNIVERSIDAD DE LA REPUBLICA

FACULTAD DE ARQUITECTURA

EXPEDIENTE DEL ESTUDIANTE

MURAS

Don Otilia Muras

Edad 20 años

Nacionalidad Uruguaya

Domicilio Carlos María Ugarte 628

Nombre y apellido del padre Gumersindo Muras

Nacionalidad del padre Uruguay

Profesión del padre Jubilado

Fecha en que rindió examen de Ingreso Diciembre de 1934

Observaciones _____

Carrera a que se dedica Arquitectura

Montevideo, 15 de Marzo de 1943

(Firma) Otilia Muras

+

NOTA — Se recomienda prolijidad y exactitud en los datos, previniéndose que una falsa declaración dará mérito para la imposición de una pena severa.

Expediente de la estudiante Otilia Muras de Facultad de Arquitectura.
Archivo Bedelia de Facultad de Arquitectura, Diseño y Urbanismo.

Cuenta de 6.772.
 Los martes 6.469
 Comienzo de sus estudios Marzo 11 de 1943

FACULTAD DE ARQUITECTURA
 Expediente escolar del alumno Otilia Muras
 Edad 20 años Nacionalidad Uruguaya

AÑO	EXAMEN FINAL	REFERENCIAS	FECHA DE APROBACION	REPROBACIONES Y OBSERVACIONES	ARQUITECTURA		COMP. DECORATIVA	
					PROYECTO	ESTUDIO	PROYECTO	ESTUDIO
1er. AÑO	Matemáticas Superiores	Siete puntos	L VII 1943 Dic. 16/1943	Exonerado	6	Adm. 75-76		
	Teoría de la Arquitectura 1.º	Siete puntos	L VII 1943 Feb. 21/1944		5	Adm. 75-76		
	Materiales y Ensayo	Nueve puntos	L VII 1943 Dic. 20/1943		5	Adm. 75-76		
	Estática Gráfica	Cinco puntos	L VII 1943 Feb. 23/1944		5	Adm. 75-76		
	Armadura y Cargas	Siete puntos	L VII 1943 Nov. 20/1943		5	Adm. 75-76		
	Geometría Proyectiva y Descriptiva	Nueve puntos	L VII 1943 Dic. 4/1943	4 de Julio 25/1943	5	Adm. 75-76		
	Simbolos y Perspectiva	Cinco puntos	L VII 1943 Dic. 20/1943		5	Adm. 75-76		
	Proyectos de Arquitectura 1.º	Aprobado	Nov. 25/1943		5	Adm. 75-76		
2º AÑO	Mecánica Aplicada a las Construcciones 1.º	Cinco puntos	L VII 1944 Julio 21/1944	Indicados al pres.	5	Adm. 75-76		
	Teoría de la Arquitectura 2.º	Cinco puntos	L VII 1944 Dic. 20/1944		5	Adm. 75-76		
	Estrofenología y Física Aplicada	Nueve puntos	L VII 1944 Dic. 18/1944		5	Adm. 75-76		
	Construcción 1.º	Siete puntos	L VII 1944 Dic. 21/1944		5	Adm. 75-76		
	Curso Preparatorio de la Composición	Cinco puntos	L VII 1944 Junio 27/1944		5	Adm. 75-76		
	Proyectos de Arquitectura 2.º	Aprobado	Nov. 20/1944		5	Adm. 75-76		
3er. AÑO	Mecánica Aplicada a las Construcciones 2.º	Nueve puntos	L VII 1946 Feb. 25/1946		5	Adm. 75-76		
	Historia de la Arquitectura 1.º	Siete puntos	L VII 1946 Dic. 31/1945		5	Adm. 75-76		
	Construcción 2.º (proyecto)	Cinco puntos	L VII 1946 Dic. 31/1945		5	Adm. 75-76		
	Higiene e Instalaciones	Cinco puntos	L VII 1946 Dic. 5/1946		5	Adm. 75-76		
	Composición Decorativa I Sem.	Aprobado	Julio 2/1946		5	Adm. 75-76		
	Proyectos de Arquitectura 3.º	Aprobado	Nov. 27/1945		5	Adm. 75-76		
4º AÑO	Arquitectura Legal	Siete puntos	L VII 1947 Feb. 10/1947	3º Dic. 6/1946	5	Adm. 75-76		
	Historia de la Arquitectura 2.º	Siete puntos	L VII 1947 Dic. 31/1946		5	Adm. 75-76		
	Mecánica Aplicada a las Construcciones 3.º	Cinco puntos	L VII 1947 Mayo 26/1947		5	Adm. 75-76		
	Práctica Profesional	Siete puntos	L VII 1947 Dic. 19/1946		5	Adm. 75-76		
	Composición Decorativa II Sem.	Aprobado	Oct. 26/1946		5	Adm. 75-76		
	Proyectos de Arquitectura 4.º	Aprobado	Agosto 20/1947		5	Adm. 75-76		
	Composición Decorativa III Sem. (Como Top. de la Construcción)	Aprobado	Nov. 2/1947		5	Adm. 75-76		
5º AÑO	Filosofía del Arte	Nueve puntos	L VII 1948 Julio 25/1948		5	Adm. 75-76		
	Economía Política y Sociología	Siete puntos	L VII 1948 Marzo 27/1948		5	Adm. 75-76		
	Urbanismo	Siete puntos	L VII 1948 Dic. 30/1947		5	Adm. 75-76		
	Composición Decorativa IV (Como Top. de la Construcción)	Aprobado	Nov. 2/1948		5	Adm. 75-76		
	Proyectos de Arquitectura 5.º	Aprobado	Agosto 14/1948		5	Adm. 75-76		

TOPOGRAFIA
 Nov. 20/1943
 L. F. 854

1ª CENSURA
 Junio 4/1945
 L. F. 854

INSTALACIONES
 Nov. 14/1949
 L. F. 854

2ª CENSURA
 Mayo 23/1945
 L. F. 854

ARQUITECTURA
 PAISAJISTA
 PROYECTO Y ESTUDIO
 Dic. 27/1947
 L. F.

URBANISTA
 TRABAJO PROYECTIVO
 Dic. 27/1947
 L. F.

Escolaridad de Otilia Muras de Facultad de Arquitectura.
 Archivo Bedelía de Facultad de Arquitectura, Diseño y Urbanismo.

PERSONAS
 MURAS, Otilia

Inicialidad
 Edad de grado - 28
 Supuesto a la ley - ?
 Egreso - 31 de diciembre 1951
 Exp. del título - 10 de enero 1952

Fdo. Bedelía. Archivo de egresados (Comp. N.º 64) (HR/194)

Ficha de Otilia Muras de Facultad de Arquitectura
 Archivo de Instituto de Historia de la Arquitectura.

Ya previo a recibirse, en 1950, se la designa en carácter de ayudante técnico del Instituto de Historia de la Arquitectura¹², en esa primera instancia desde Julio hasta fines de Diciembre:

Sr. Director del Instituto de Historia de la Arquitectura
Arqto. don Aurelio Lucchini

Cumpleme llevar a su conocimiento que el Consejo Directivo de esta Facultad en su última sesión, acordó designar a la Sta. Otilia Muras, en carácter de ayudante técnico del Instituto a su cargo, por el termino que ha de expirar el 31 de Diciembre de 1950.¹³

Este acto da nacimiento de un duradero y significativo vínculo entre Otilia, el Instituto y su director el Arq. Aurelio Lucchini.

En el año 1955 el consejo Directivo de la Facultad resuelve por unanimidad confirmarla por un período de cinco años Jefe del Departamento del Instituto de Historia de la Arquitectura, cargo en el que es re elegida hasta el año 1975 (plazo que no pudo ser completado). "Allí ella cumplió funciones primordialmente de investigación o derivadas de ésta. Circunstancialmente reemplazó al director en trabajos de Dirección y normalmente colaboró con aquel en la realización de informes sobre actividades del servicio. Las tareas de investigación y derivadas las cumplió en el campo de la Historia de la Arquitectura Nacional. Su capacitación la adquirió asistiendo a los cursos de dicha asignatura dictados en la facultad, aprendiendo las técnicas correspondientes en el Instituto de Investigaciones Históricas de la Facultad de Humanidades y Ciencias dirigido por el profesor Emilio Ravignani y aplicando dichos conocimientos en el ejercicio de su cargo."¹⁴ En informe del año 1970 que dirige Lucchini al decano Arq. Carlos Reverdito con el fin de obtener la renovación de la designación de Otilia Muras en el cargo de Jefe de Repartición del Instituto da cuenta del desempeño de ella allí:

Se trata, como lo he reiterado en sucesivos informes, de una funcionaria excelentemente preparada, que ademas aplica con dedicación y eficacia notoria sus conocimientos y que los trasmite sin cortapisas, a los restantes componentes del Instituto cumpliendo así eficazmente la tarea de formar docentes.

La capacidad de estudio de la Sra. Muras de Giraldi se caracteriza por su excepcional contracción al trabajo, por preocuparse constantemente en mejorar los aspectos técnicos de la labor del Instituto y por permanente búsqueda de bases informativas originales. Esta capacidad de estudio tomó, además, proyecciones didácticas desde 1966, al coordinarse estrechamente la labor de investigación del Instituto con la enseñanza de la Cátedra de Historia de la Arquitectura 2º. En este servicio la Sra. Muras da la versión didáctica de las investigaciones que realiza.

Posee además excelentes dotes de organizadora que evidencia al supervisar las secciones técnicas del Instituto obteniendo de aquellas elevado nivel de rendimiento y eficaz utilidad.¹⁵

12. Los orígenes del IHA datan de 1938. Ese año, tres profesionales e investigadores de renombre: Juan Giuria, Román Guerra y Aurelio Lucchini crearon el Instituto de Arqueología Americana que, años mas tarde, se convertiría en el Instituto de Historia de la Arquitectura. Fundaron una de las primeras cátedras de esta especialidad en América Latina y su correspondiente centro de estudios. Para ese entonces, la Facultad de Arquitectura contaba con 23 años de vida.

13. Archivo Instituto Historia de la Arquitectura. Carpeta 768, Folio 8.

14. Archivo Instituto Historia de la Arquitectura. Carpeta 16, Folio 130.

15. Archivo Instituto Historia de la Arquitectura. Carpeta 39, Folio 149.

Según carta dirigida al Director del Instituto de Historia de la Arquitectura Aurelio Lucchini, se ve obligada a abandonar el cargo en Marzo de 1971:

Por la presente, elevo a usted y por su intermedio a las autoridades que corresponda, mi renuncia al cargo que desempeño, de Jefe de Repartición del Instituto de Historia de la Arquitectura, fundamentada en que razones de índole estrictamente personal - que son de su conocimiento - me imposibilitan el cumplimiento de las funciones de dicho cargo.

Deseo dejar constancia de que esta decisión, que significa la cesación de mi actividad regular en ese Instituto, por circunstancias emanadas de mi situación personal actual, no determinan mi alejamiento de la Facultad de Arquitectura en particular del Instituto de Historia de la Arquitectura, a los que me encuentro vinculada desde largo tiempo y a los que debo lo mejor de mi formación, por lo que -de acuerdo a mis nuevas posibilidades- daré gustosamente mi colaboración en lo que ellos consideren de utilidad en el futuro.¹⁶

En ese momento Lucchini dirige una carta al decano Carlos Reverdito dando cuenta de la renuncia de Otilia Muras:

“Señor decano: remito a usted la nota que antecede de la Sra. Otilia Muras de Giraldi, dando cuenta que ha resuelto renunciar al cargo de Jefe de la Repartición que ocupa en el Instituto de Historia de la Arquitectura.

Como el señor Decano conoce, por haberme facultado para ello, realicé las gestiones que pude ingeniar para hallar la solución que permitiera retener, dentro de los cuadros docentes del Instituto, a la funcionaria renunciante.”¹⁷

Esto habla del valor que significaba contar con Otilia dentro del Instituto y del aprecio que Lucchini tenía por ella.

En su permanencia en el Instituto, desarrolla varios trabajos de investigación. Referido al área de Ordenamiento y Estructuración Territorial: “Medidas de ordenamiento territorial emanadas del problema de soberanía de territorios fronterizos”, “Colonización Agraria”; en el área de Programas: “El Castillo de Mauá” y “La casa de los ejércitos en Montevideo”; en el área Población: “San Bautista - Origen y Evolución”; todos estos de su autoría en forma individual, y otros títulos compartidos con Aurelio Lucchini y Ricardo Álvarez Lenzi.



UNIVERSIDAD DE LA REPUBLICA
FACULTAD DE ARQUITECTURA
INSTITUTO DE HISTORIA DE LA ARQUITECTURA

COLONIZACION AGRARIA EN EL URUGUAY

OTILIA MURAS

MONTEVIDEO 1983

Caratula Libro “Colonización Agraria en el Uruguay”
Otilia Muras

16. Archivo Instituto Historia de la Arquitectura. Carpeta 39, Folio 149.

17. Archivo Instituto Historia de la Arquitectura. Carpeta 39, Folio 149.

El 02 de Setiembre de 1955 se casa con Héctor Giraldi (Montevideo, 19 de abril de 1920 - Montevideo, 03 de Noviembre de 1976), arquitecto docente del taller Ruben Dufau de Facultad de Arquitectura, docente en la IEC (Instituto Escuela de la Construcción de UTU) y Arquitecto del Departamento de Arquitectura de UTU (junto a los arquitectos Mario Galup y Walter Domingo entre otros).

Luego de casados viven en un apartamento de la calle Parva Domus y Ellauri, aun existente, hasta que se mudan a la casa proyectada por ellos en la calle Mar Mediterráneo 5880, en Punta Gorda.

Quiero distinguir y hacer énfasis en la condición humana de la pareja, mas allá de su destacada vocación profesional. En cada ámbito que fui recorriendo cercano a ellos, ya sea familiar o dentro del medio técnico, se da una concurrencia de sentires en cuanto a su generosidad, entrega, austeridad en su modo de vida y de conducirse en general. Existe una coherencia que se verifica en cada relato, en cada detalle de su morada también.



Fotografía, de izquierda a derecha: Héctor Giraldi, Otilia Muras, Felisberto Hernández y el Arq. Luis Mazzini.
Archivo Arq. Álvaro López Giraldi.



Rotulo de planos Otilia Muras y Héctor Giraldi
Archivo familia Muras - Giraldi.



Fotografía: Héctor Giraldi en su casa de Mar Mediterráneo. Pueden verse las dos mesas de dibujo con sus lámparas que utilizaban para el estudio. En el ventanal estaban aun los parasoles de juncos que luego fueron sustituidos por parasoles de aluminio ya que parece ser que no eran duraderos y era compleja su reposición.
Fotografía cedida por Arq. Cecilia Machín.



Fotografía: Otilia Muras en su casa de Mar Mediterráneo en donde se la puede ver en la mesa escritorio de trabajo. Puede verse debajo del ventanal el antepecho equipado, en donde se dispuso todo a lo largo una biblioteca.
Observe que aquí los parasoles de junco ya habían sido sustituidos por los de aluminio.
Fotografía cedida por Arq. Cecilia Machín.

VIVIENDA EN MAR MEDITERRÁNEO

“La casa que un maestro de la arquitectura se hace para si mismo. Si en cualquier disciplina creadora (literatura, pintura, música...) se pudiera argumentar que el autor, en el fondo, crea secretamente para sí mismo, en el campo de la arquitectura hay una particularidad muy importante: el arquitecto-cliente vivirá, en ocasiones, toda una vida en esa casa. El arquitecto conoce bien las necesidades de su cliente, o emprenderá un fantástico viaje para conocerlas y tiene, en teoría, la máxima, la total libertad. El cliente-arquitecto...se juega mucho; desde construir con unos pocos ahorros hasta la oportunidad de construir sus teorías que pasarán a la historia. Como si fueran dos espejos enfrentados ad-infinitum, “el maestro construye para las necesidades y teorías del maestro que construye para...”. No puede haber mas tensión. El lápiz no puede estar mas afilado.”¹⁸

Es el caso de la Vivienda de la calle Mar Mediterráneo 5880 (proyectada en el año 1958); que tiene aun mas particularidades. El “arquitecto-cliente” eran dos personas (Otilia Muras y Héctor Giraldi), ambos arquitectos y vinculados por el matrimonio. Y a su vez, la morada no sería solo para la pareja, sino que se proyectaría para allí vivir los padres de Otilia (Gumersindo Muras y Josefa Gómez) y su hermana (la Dra. Olga Muras). El terreno elegido es en el barrio Punta Gorda, zona residencial de Montevideo, situado en un sector elevado sobre la costa del Río de la Plata. El padrón se ubica sobre la calle Mar Mediterráneo, entre la Avda. Gral Paz y Mar Antártico, con orientación Norte-Sur. De forma trapezoidal, con un ancho de 14 mts. al frente y 6 mts. al fondo, y con una profundidad promedio de 32.5 mts.

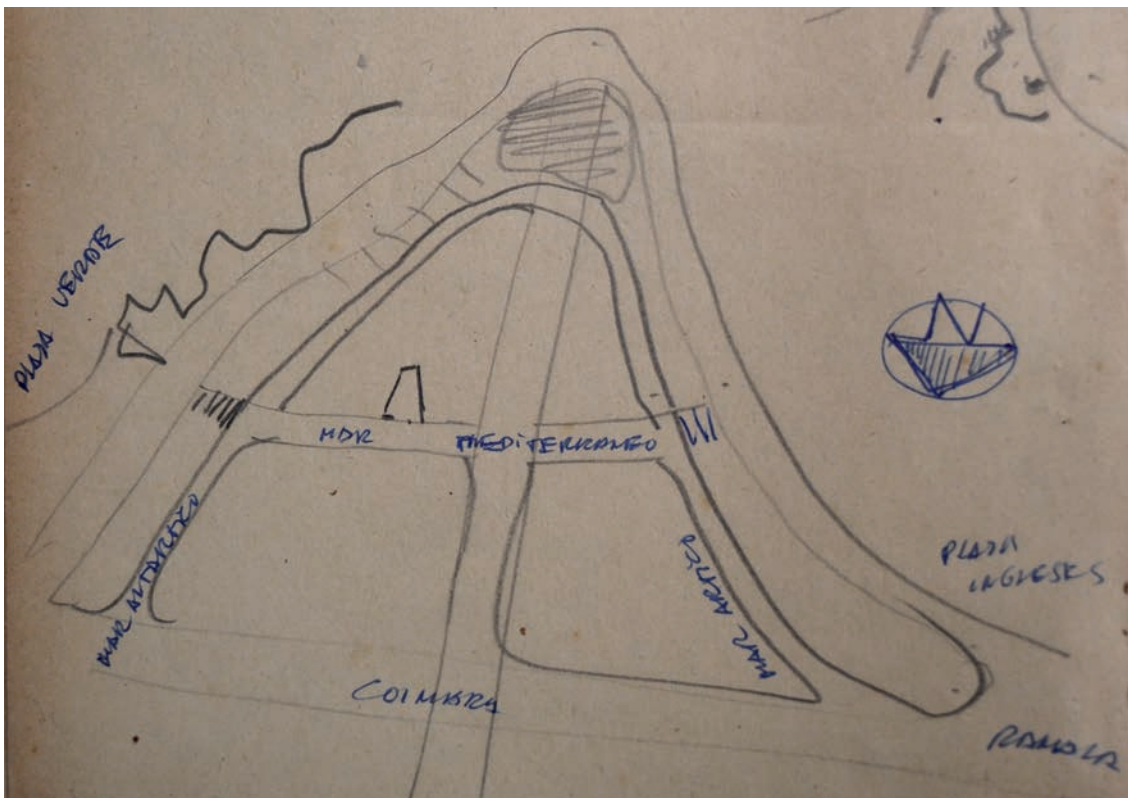

Croquis de Ubicación de la Vivienda Muras - Giraldi.
Otilia Muras y Héctor Giraldi.
Archivo familia Muras - Giraldi.

18. José María de Lapuerta: “Inventando en sus casas. Casas de maestros”. Colección Conferencias, pág. 77.

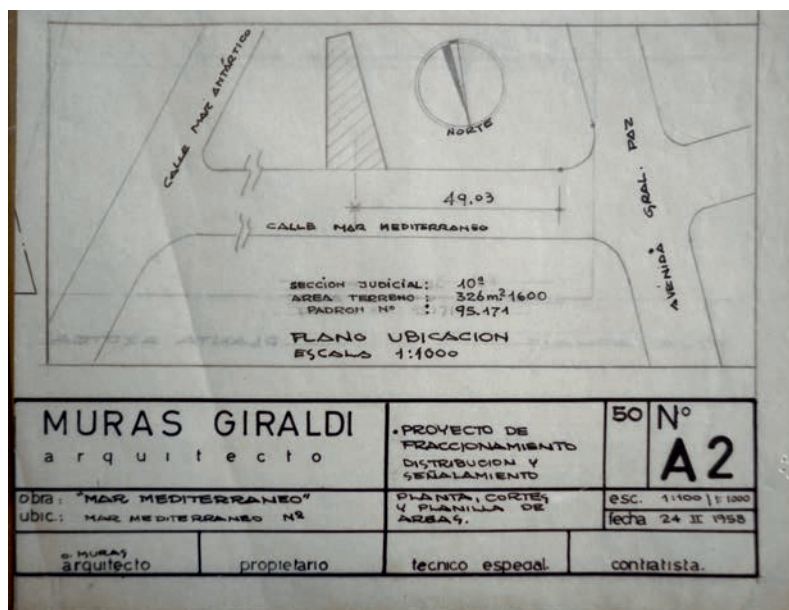

Plano de Ubicación de la Vivienda Muras - Giraldi.
Otilia Muras y Héctor Giraldi.
Archivo familia Muras - Giraldi.

Sobre el sitio descrito se proyectan y construyen dos viviendas como respuesta a la singular situación. Es así que la resolución volumétrica y de niveles de las viviendas se da en dos unidades domesticas diferenciadas: la unidad 001 (120 m²) en la que vivirían sus padres y hermana que se desarrollaría en planta baja y alta; y la unidad 002 para Otilia y Héctor únicamente en un primer piso (72 m²), en una especie de loft determinado por un volumen del ancho del predio y 6.8 mts. de profundidad.

Una vez situados los cuerpos en el terreno, los vacíos obtenidos generan espacios a cielo abierto de distinta vocación. Un jardín al frente en el que se acompañan el acceso peatonal con el vehicular; un patio interior a modo de núcleo verde del que participan prácticamente todas las estancias de ambas unidades y que atesora un pequeño estanque. Por último, al fondo, un tercer espacio en el que en aquellos años se encontraba la huerta que aprovisionaba a la familia.

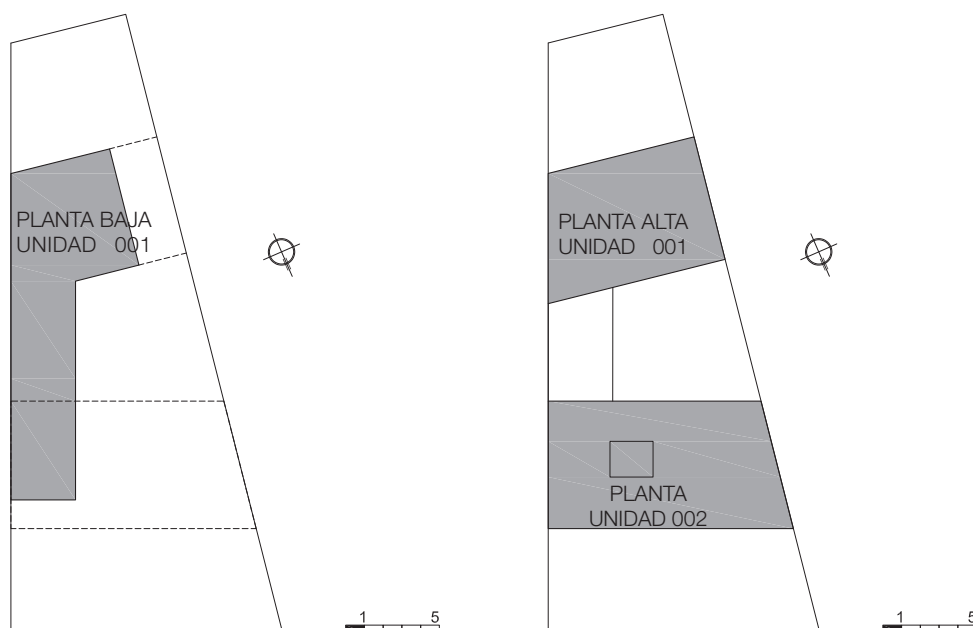



Fotografías del exterior de la vivienda Muras - Giraldi. Puede percibirse el nacimiento del camino de piedra losa a partir de la vereda, acceso único para ambas unidades. Se visualiza elevado el volumen de la unidad 002, generando bajo de él un área semicubierta desde donde se descubren ambas puertas principales de acceso.

El acceso desde la vía pública es el mismo para ambas unidades, una caminería de piedra losa con el ancho como para varios caminantes acompaña el ingreso hasta el espacio semi cubierto que se genera bajo el volumen de la unidad 002; allí un pavimento de piedra laja se extiende como una alfombra bajo aquel espacio protegido, desde donde se descubren ambos accesos. Para la vivienda de Otilia y Héctor nos desplazamos por la escalera en un recorrido ascendente que culmina -o empieza, ya que nos sitúa en el corazón del loft- en la puerta principal de la unidad 002. A la derecha de la escalera encontramos la entrada a la unidad 001.



Vivienda Muras - Giraldi.

Fotografía tomada desde bajo el volumen de la Unidad 002. Una vez ubicados en este espacio semicubierto, se descubren ambos accesos. Se ve en primer plano la escalera que se pierde en la altura, y que nos llevará hasta el acceso a la Unidad 002 y detrás la puerta de entrada a la Unidad 001.

UNIDAD 001

Aquí es donde se inicia nuestra aproximación... comienza nuestro recorrido interior y contacto con el espacio diseñado de manera integral por Otilia Muras y Héctor Giraldi, identificando en cada ambiente las distintas piezas de mobiliario fijo y/o móvil que coexisten en armonía.

Y explico por qué me expreso en tiempo presente al referirme al equipamiento de la vivienda Muras - Giraldi. Una vez fallecidos Gumersindo Muras, Josefa Gómez, y Héctor Giraldi (este último en 1976), Otilia pasa a vivir en el apartamento 001 con su hermana Olga. Luego viven en ambos apartamentos familia y allegados, hasta el día de hoy que viven allí un sobrino de Héctor (Daniel Giraldi) y su esposa. Al contactarme con él, la casa, los archivos de Otilia y Héctor como profesionales y la familia en general se pusieron a total disposición para colaborar con este trabajo. Fue así que tuve la posibilidad de disfrutar de reunirme con los actuales habitantes de la casa, de visitar, relevar y registrar libremente la vivienda. Se coordinaron sesiones de registro fotográfico con el Servicio de Medios Audiovisuales de FADU en los cuales participaron Elías Martínez e Ignacio Campos. La familia facilitó además un encuentro muy enriquecedor con otro de los sobrinos de Héctor, el Arq. Álvaro López Giraldi, con el que incluso visité otras viviendas de la familia con equipamiento proyectado por el matrimonio. Fue enorme la generosidad al compartir memorias, documentos, anécdotas, que al cabo de las distintas instancias era como sentirse beneficiada por una especie de familiaridad con la "comunidad" Muras - Giraldi.

Es así, que como decía, a pesar de que hace años que en la vivienda de Mar Mediterráneo no está habitada por sus moradores originales, ambos apartamentos se encuentran tal y como ellos lo dejaron. No solo el mobiliario, también objetos, portarretratos, recuerdos, hasta sus costumbres podrían descifrarse al transitar por los distintos rincones de la casa.



Fotografías de objetos ubicados sobre cristalero ubicado en Unidad 001.
Vivienda Muras - Giraldi.

Era una casa abierta. Según parece, Otilia creía en que los fondos de las viviendas no deberían tener cercos, que debería ser un corazón de manzana compartido entre los vecinos. Algo de eso se dio por un tiempo con un vecino lindero, en donde el muro contenía un calado para atravesar directamente de un patio al otro. En la vivienda Muras Giraldi no vivía ningún niño, pero si se recibían en su jardín todos los niños de los vecinos cercanos (entre ellos los Dieste y los Drexler que vivían en esa cuadra). También si se llegaba cerca de las cinco de la tarde, era obligatoria la cita con el té, de cuya pasión dan testimonio la vajilla y bandejas dentro de los aparadores. Esta situación me la confirmó el albañil amigo de la familia, que se encargó de arreglos que iban surgiendo en la casa en los últimos años en que vivió allí Olga y Otilia: si el estaba allí en ese horario o en el medio día, debía suspender sus tareas para acompañar a la mesa y compartir la cortesía.

Los relatos, el transitar por las habitaciones y su jardín, los registros escritos, anotaciones, trazos, los detalles en cada punto, los gestos y la determinación, nos hablan del momento, el espíritu, la sustancia y esencia, el alma y el carácter de estos creadores exquisitos: Otilia Muras y Héctor Giraldi.



Fotografías de acceso a la Unidad 001. Se insinúa en el umbral el singular pavimento que nos acompañará en el resto de la vivienda. Así mismo el revestimiento de piedra ahogada en la superficie de la fachada, que luego encontraremos del lado interior. Vease el detalle de la luminaria empotrada en un nicho generado en la mocheta a la izquierda de la puerta.



Fotografía desde el patio interno. Los parasoles de la Unidad 001 se encuentran abiertos en posición perpendicular a la fachada, permitiendo la entrada de luz y sol a la planta baja de dicha unidad.



Fotografía exterior del volumen del consultorio. Se observa detalle del plano de revestimiento de fachada con la terminación en piedra ahogada.

En el acceso principal a la casa nos recibe el vestíbulo. Un espacio que nos exhibe por un lado, la singularidad del pavimento presente en toda la vivienda: la superficie azul dada por las venecitas, la misma que encontramos en otros colores en planos de fachadas. Los límites verticales están dados, delante, por una pared ciega, y a derecha e izquierda planos traslucidos en vidrio armado, que nos permiten intuir eventualmente con que nos encontraremos al atravesarlos.

En el vestíbulo se reconoce una síntesis de conceptos de diseño que serán verificados luego en toda la vivienda. Lo mesurado de sus dimensiones, el cuidado en el tratamiento de las superficies y detalles, nos hablan, ya, de lo que será el resto de nuestro itinerario y de la sobriedad del pensamiento de sus proyectistas.

ESQUEMA UBICACIÓN
UNIDAD 001

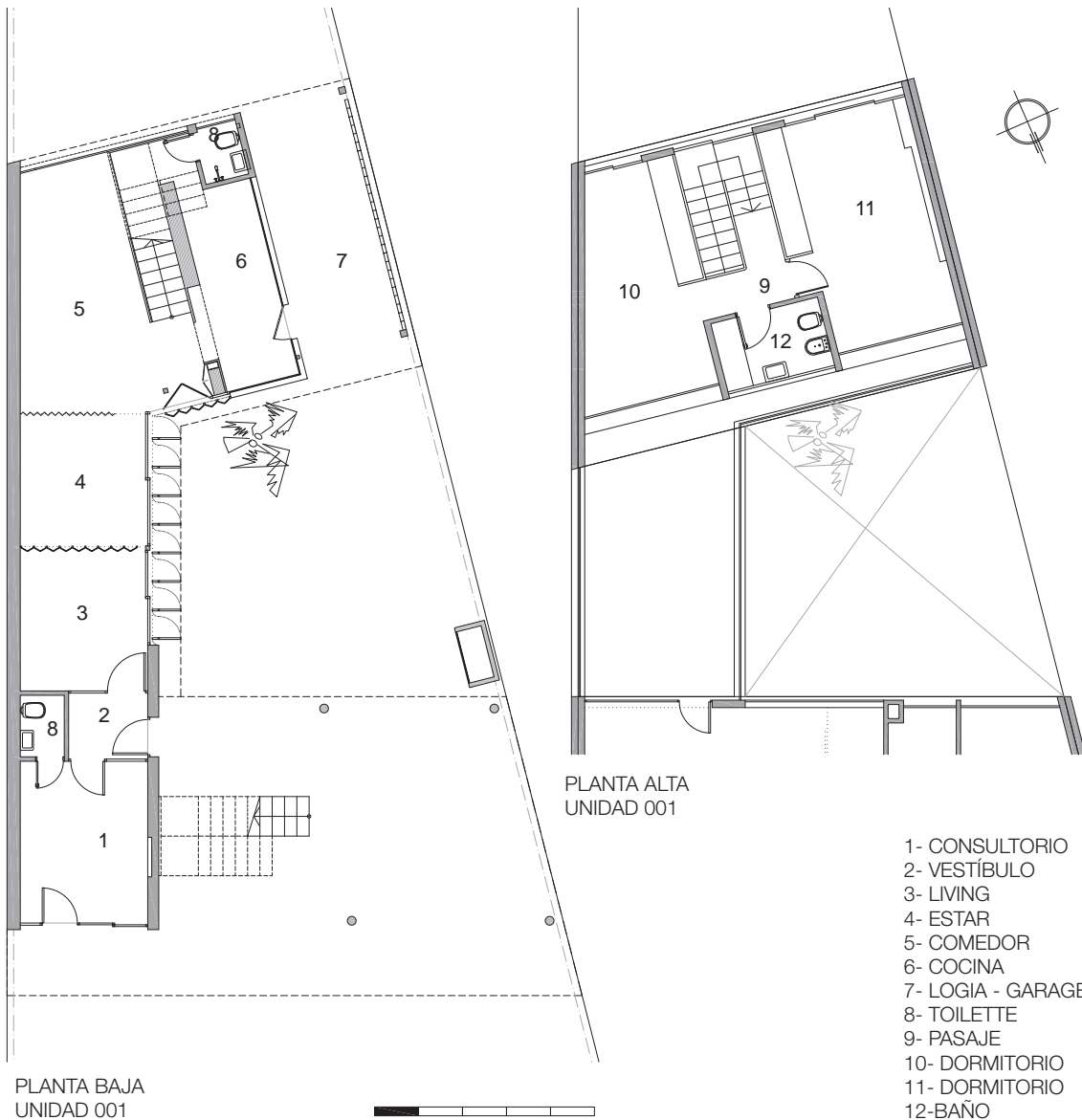
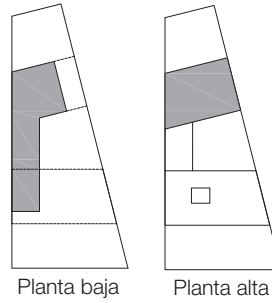

- 1- CONSULTORIO
- 2- VESTÍBULO
- 3- LIVING
- 4- ESTAR
- 5- COMEDOR
- 6- COCINA
- 7- LOGIA - GARAGE
- 8- TOILETTE
- 9- PASAJE
- 10- DORMITORIO
- 11- DORMITORIO
- 12-BAÑO



Izq.: Vista desde el vestíbulo hacia el living, el plano divisorio de vidrio armado permite tener una lectura primaria de lo que nos encontraremos en la habitación contigua.

Der.: Detalle de llaves de encendido de luz sobre superficie de piedra ahogada.

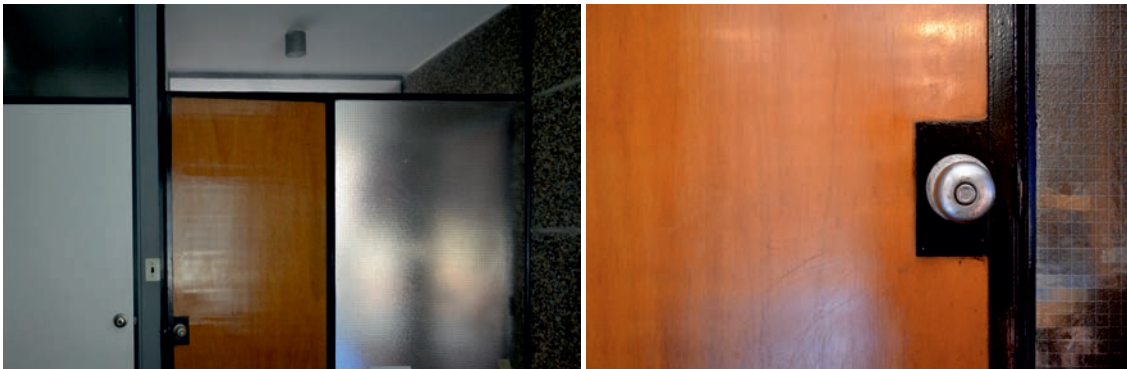

Detalle de límites laterales del vestíbulo: puertas en placa de madera y vidrio armado contenidos en bastidores de hierro.

Allí se proponen dos caminos. A la izquierda, en dirección a la calle, el consultorio de Olga, al cual también se puede acceder directamente desde el jardín frontal, simplificando el acceso desde la vía pública. Esa fachada es totalmente vidriada, luego la pared hacia el vecino cuenta con un equipamiento fijo, que es el inicio de un sistema que se prolonga en toda la medianera. El plano opuesto cuenta en su superficie con una terminación de “piedra ahogada”, tanto al interior como al exterior.

Si nos dirigimos en el sentido contrario devienen una secuencia de espacios entrelazados, que dialogan entre sí, como si cualquiera de ellos nos pudiera hablar del anterior. Así es que living, estar y comedor se suceden al profundizar en el largo del predio, ofreciéndonos cada uno desde su condición una estadía singular. La comunicación entre los espacios puede tomar así mismo una pausa, desplegando unas cortinas, especie de finas “membranas” que interrumpen ligeramente la gran unidad y le conceden la intimidad necesaria a cada recinto.



Detalle de nicho contenido en plano de piedra ahogada del Consultorio.



Vista desde el comedor hacia estar y living. En primer plano el juego de comedor acompañado del sistema de equipamiento fijo. Se puede ver la comunicación de los distintos espacios, pudiéndose ver al fondo los planos en vidrio armado del vestíbulo.

Los límites laterales, se contemplan entre sí.

Contra la medianera un sistema de equipamiento se origina en el consultorio y se prolonga hasta el comedor, brindando de forma oportuna una respuesta a cada lugar que enfrenta. Es como si dependiendo de la localización emanara desde la pared una propuesta de equipamiento única para cada espacio. Se mantiene el dialogo, esta vez entre plano equipado y espacio que enfrenta.

Hacia el jardín interior, se extiende en todo el largo un plano acristalado sobre el cual, si es necesario, unos parasoles de madera giran sobre su eje vertical para regular la permeabilidad de luz y vistas. De esta manera se puede pasar de un espacio introvertido - cuando los parasoles están cerrados- a estar abierto francamente al exterior.

El equipamiento móvil, sillas, sillones, chaise longue, taburetes, se desplazan libremente, otorgando flexibilidad a la organización del espacio mas allá de la premisa de partida.



Vista de los parasoles que protegen el plano acristalado del estar y living. Estos, con un giro sobre su eje vertical habilitan el ingreso del verde del jardín y la iluminación natural a este sector de la casa.

El encadenamiento de espacios de planta baja tiene su remate, dando un quiebre a la derecha, con la cocina y el toilette. Para llegar a ellos, atravesamos el plano constituido por delicados listones de madera, que respalda la escalera que nos lleva a la planta alta. Una vez que culminamos el ascenso de la escalera, allí nos debemos una pausa, detenerse luego de la última huella y virar hacia el fondo de la parcela. La ventana orientada al sur nos gratificará con una perspectiva exclusiva del corazón de la manzana, enmarcada como si fuera un portarretratos por los planos en madera. Este nivel nos atrapa nuevamente con la síntesis de su resolución. Es como volver a estar parados en aquel vestíbulo que nos recibió, y que elementalmente nos proporcione tres destinos posibles: el dormitorio de Olga a la derecha, el dormitorio matrimonial de los padres de Otilia y el baño.



Izq.: Vista del plano de madera respaldo de la escalera hacia la planta alta.
Der.: Vista de la cocina



Vista desde comedor hacia estar y living.



Izq.: Llegada a distribuidor de planta alta al culminar el ascenso por la escalera.
Der.: Vista hacia ventana encuadrada por los planos de madera.



Vista por la ventana ubicada en planta alta hacia el corazón de la manzana.

UNIDAD 002

Como describíamos anteriormente, al ingresar al predio, luego de caminar un tramo a cielo abierto en el patio frontal (dentro de lo que es una secuencia de espacios que se suceden de manera paralela a la calle), la senda nos lleva a un espacio cubierto por el mismo volumen de la Unidad 002. Allí nos vemos seducidos a ascender por la escalera que nos conducirá de modo imprevisto a la puerta principal y -detrás de ella- al corazón de la unidad 002, destinada para el matrimonio de Otilia y Héctor.

Al solo deslizar la puerta corrediza, percibimos la materialidad dominante del lugar, el característico piso de venecitas color azul, las estructuras de hierro y la madera.

Estar comedor, dormitorio, baño, cocina y office conviven en una planta que resulta geoméricamente un trapecio. Su organización nos otorga la libertad de recorrer el espacio en diversas direcciones, sin existir un único itinerario posible. Tan solo generan una estructura fija el volumen de la escalera, el baño y el placard que actúa de divisorio entre el dormitorio principal y el estar. Luego surgen otras divisiones de carácter etéreo, especies de cortinados de esterilla, que discurren por rieles de hierro contenidos en la losa. Al desplegarlos, su superficie parcialmente permeable a la luz y texturada configura espacios de singular intimidad. Los otros rieles que posee la losa, son para luminarias diseñadas para peregrinar dentro de esas líneas y ser generadoras de lugar.

Luego opera la envolvente, el perímetro, constituido por las grandes aberturas y el equipamiento fijo. Hacia la fachada frontal las aberturas se extienden en todo el ancho, lo que acentúa aun más la continuidad, en este caso con el exterior; e incluso hacia la fachada posterior, donde la salida hacia una terraza permite el contacto directo con la unidad 001. El equipamiento va encontrando su lugar bajo los antepechos de ventanas, y en los muros medianeros; este último mantiene un diálogo y responde a la vez al espacio que enfrenta, configurando las diversas situaciones e identidad dentro del ambiente general.

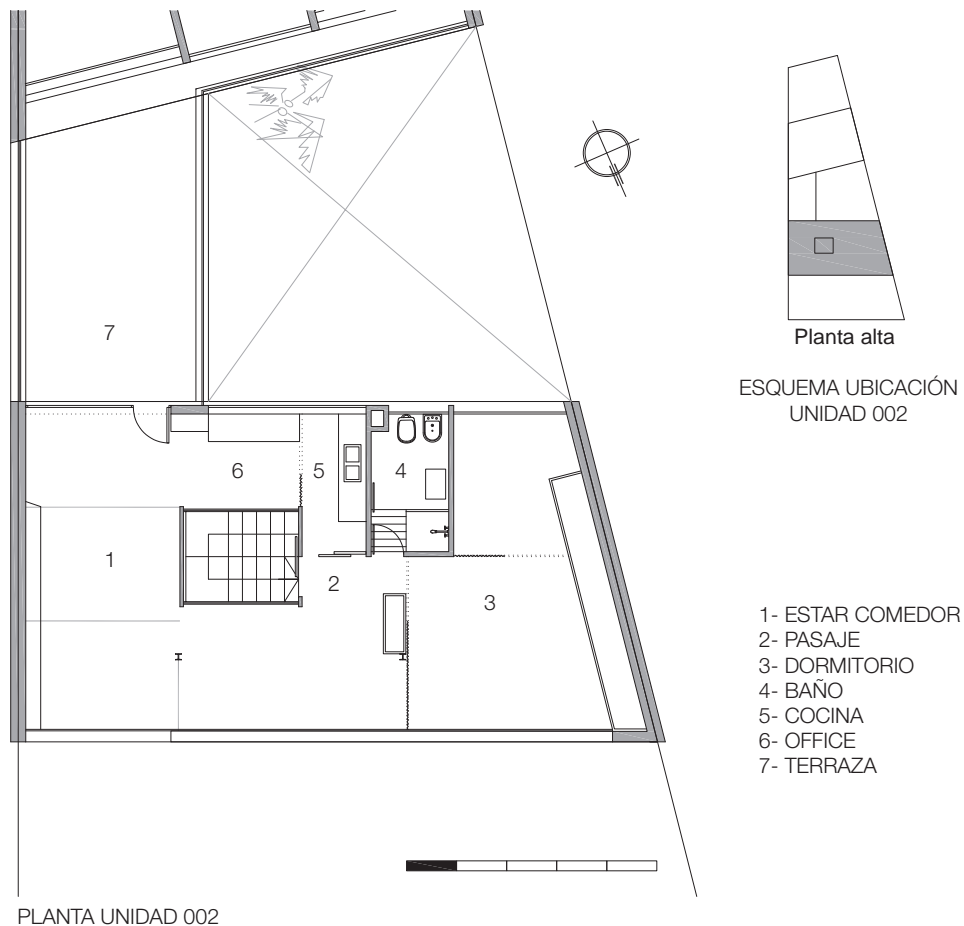



Fotografía de culminación de escalera que nos sitúa en la puerta de acceso a la Unidad 002. Se nos presenta la materialidad que luego encontraremos dentro del loft: hierro, madera y el pavimento azul de las venecitas.



Puerta corrediza de acceso a la Unidad 002. Al atravesarla nos encontraremos en el corazón del loft. Fotografía cedida por Arq. Vera Alaniz.



Fotografías del estar hacia fachada frontal con su plano vidriado y parasoles horizontales de aluminio. Al fondo el plano equipado de la Biblioteca.
Cedido por Arq. Vera Alaniz



Fotografías del estar hacia fachada frontal. Al centro la luminaria que se desplaza por un riel amurado a la losa. A la derecha el plano equipado de la Biblioteca.
Fotografía cedida por Arq. Vera Alaniz



Fotografías desde el dormitorio hacia el estar en donde se percibe la continuidad de los espacios. En primer plano sin desplegar la cortina que sirve como divisoria de habitaciones. Cedido por Arq. Vera Alaniz



Fotografías desde el dormitorio hacia el estar con velo desplegado. Cedido por Arq. Vera Alaniz



Fotografías de sala del dormitorio y dormitorio.
Cedido por Arq. Vera Alaniz



Izq.: Vista hacia ventanal de salida hacia terraza.
Der.: Vista de la cocina.
Cedido por Arq. Vera Alaniz

LA VIVIENDA VISTA DESDE EL EXTERIOR

La fachada hacia el retiro frontal y el espacio público.







El patio interior.



Banco junto al espacio de ingreso a las dos unidades.

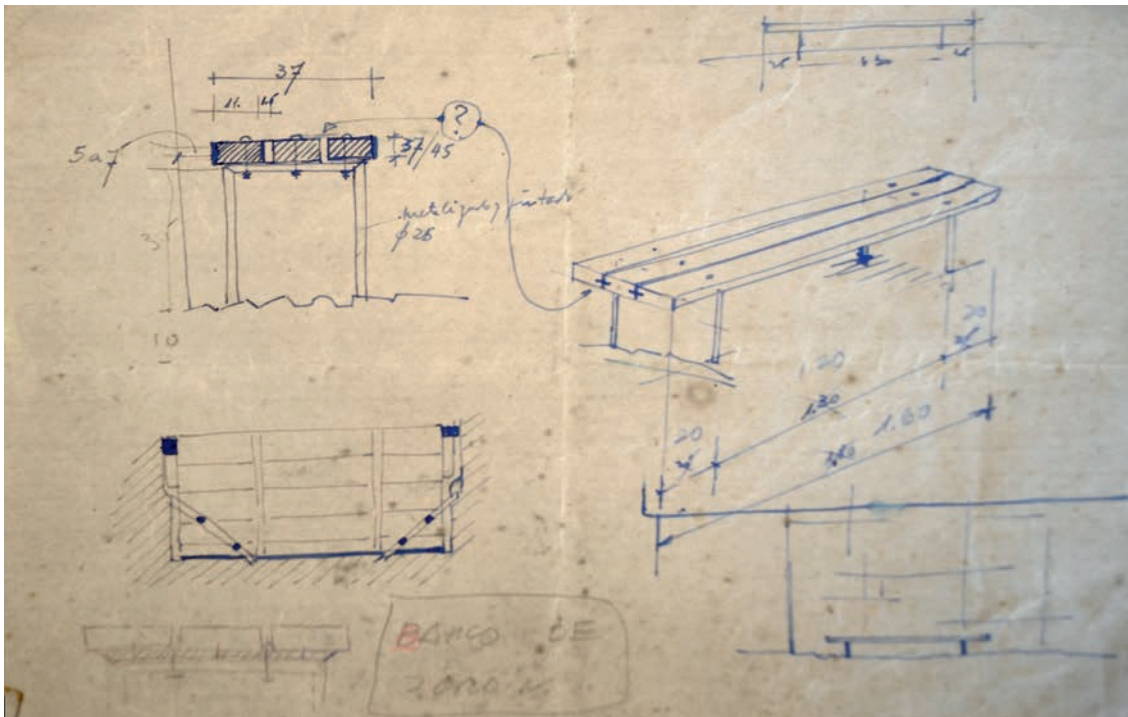

Detalle de banco para patio interior.
Otilia Muras y Héctor Giraldi.
Archivo familia Muras Giraldi.

Parasoles pivotantes de estructura de hierro y tablero de tablas horizontales de madera.

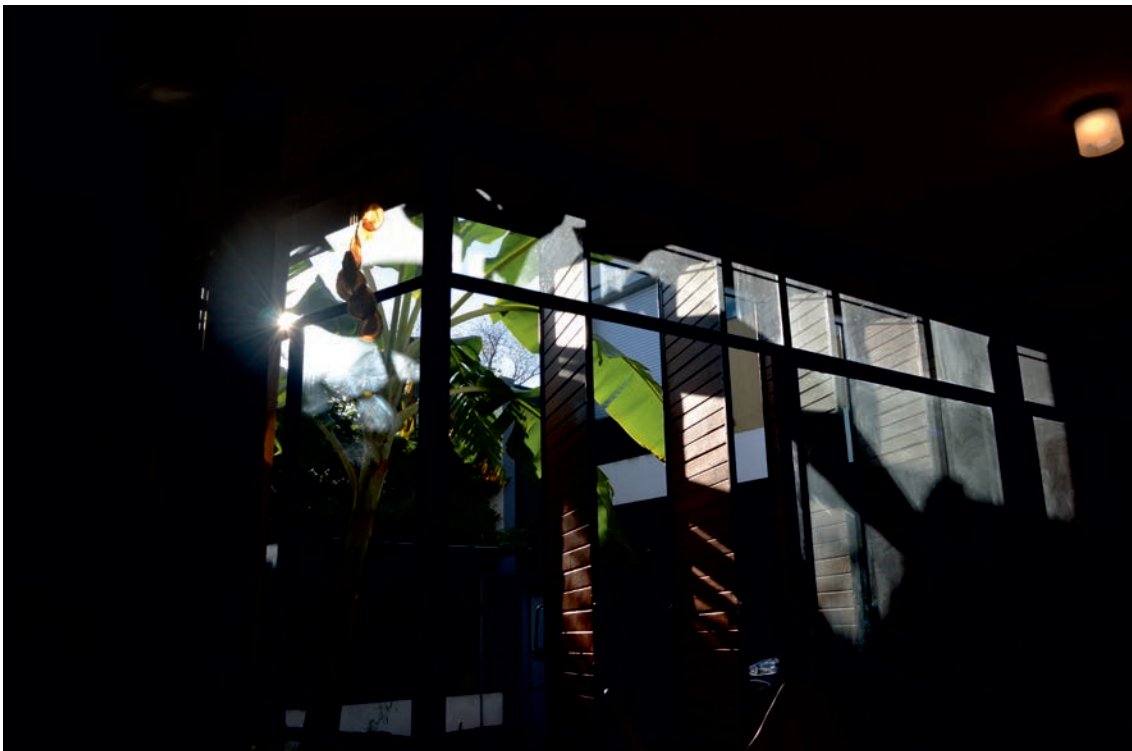
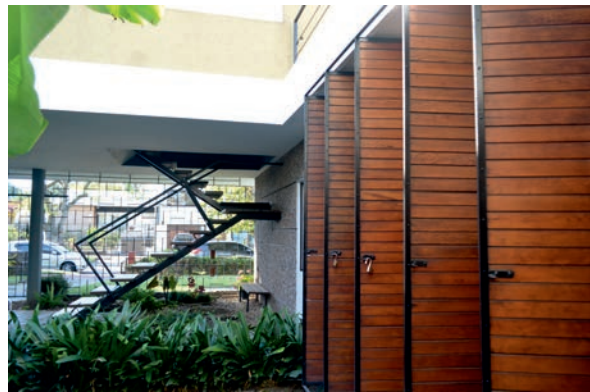

Juego de luces y sombras a través de los parasoles y el plano acristalado del living - estar.

DIBUJOS ORIGINALES EN COLOR DE LOS ALZADOS PRINCIPALES DE LA CASA, REALIZADOS POR OTILIA MURAS Y HÉCTOR GIRALDI



Croquis de la fachada Principal.
Vivienda Muras - Giraldi.
Otilia Muras - Héctor Giraldi.
Archivo familia Muras - Giraldi.

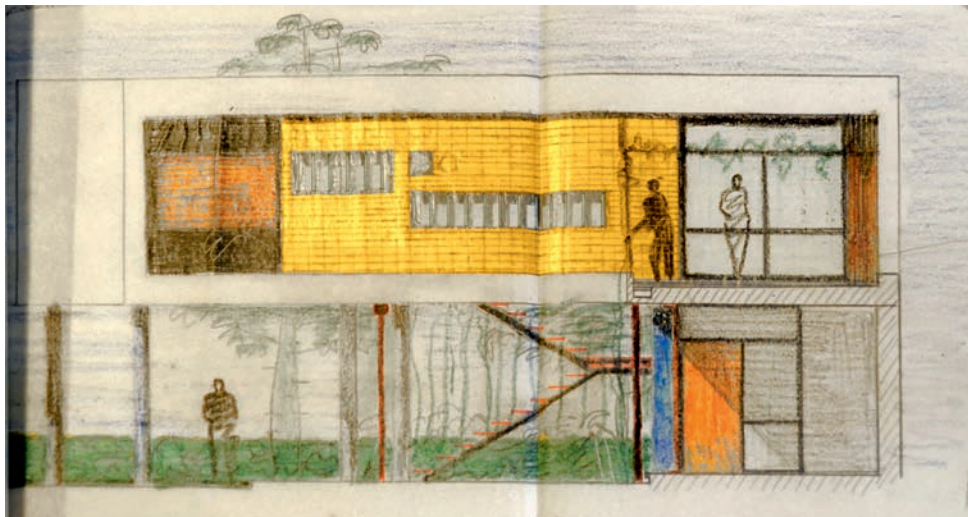
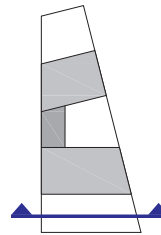

Corte por el patio hacia la fachada sur del bloque frontal (croquis).
Vivienda Muras - Giraldi.
Archivo familia Muras - Giraldi.

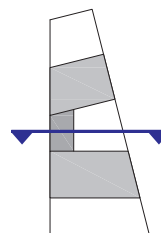

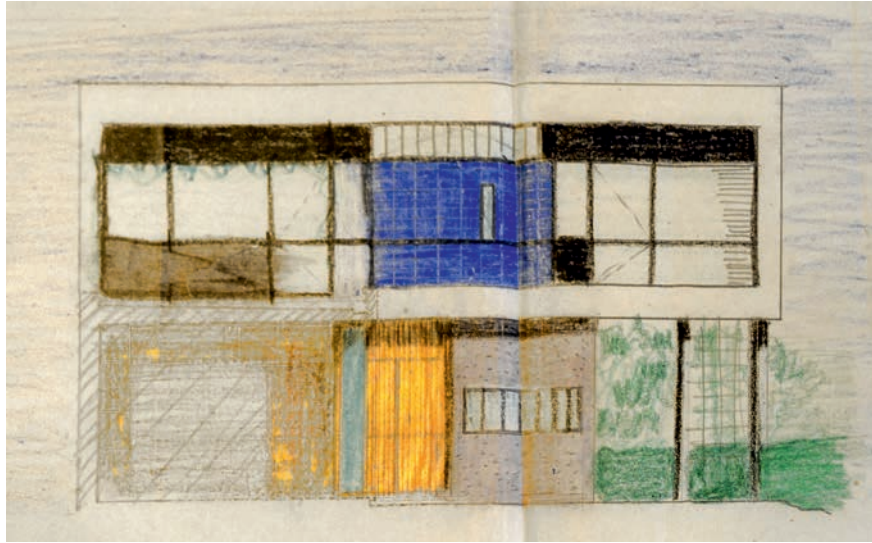

Corte por el patio hacia la fachada norte del bloque posterior (croquis).
 Vivienda Muras - Giraldi.
 Otilia Muras - Héctor Giraldi.
 Archivo familia Muras - Giraldi.

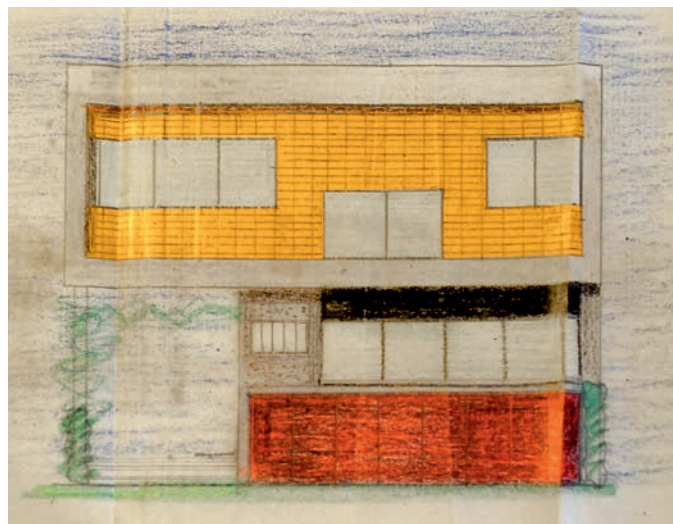
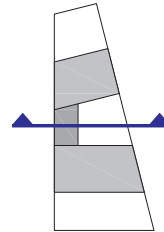

Croquis de la fachada Posterior.
 Vivienda Muras - Giraldi.
 Otilia Muras - Héctor Giraldi.
 Archivo familia Muras - Giraldi.

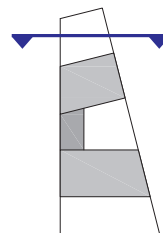

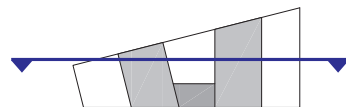
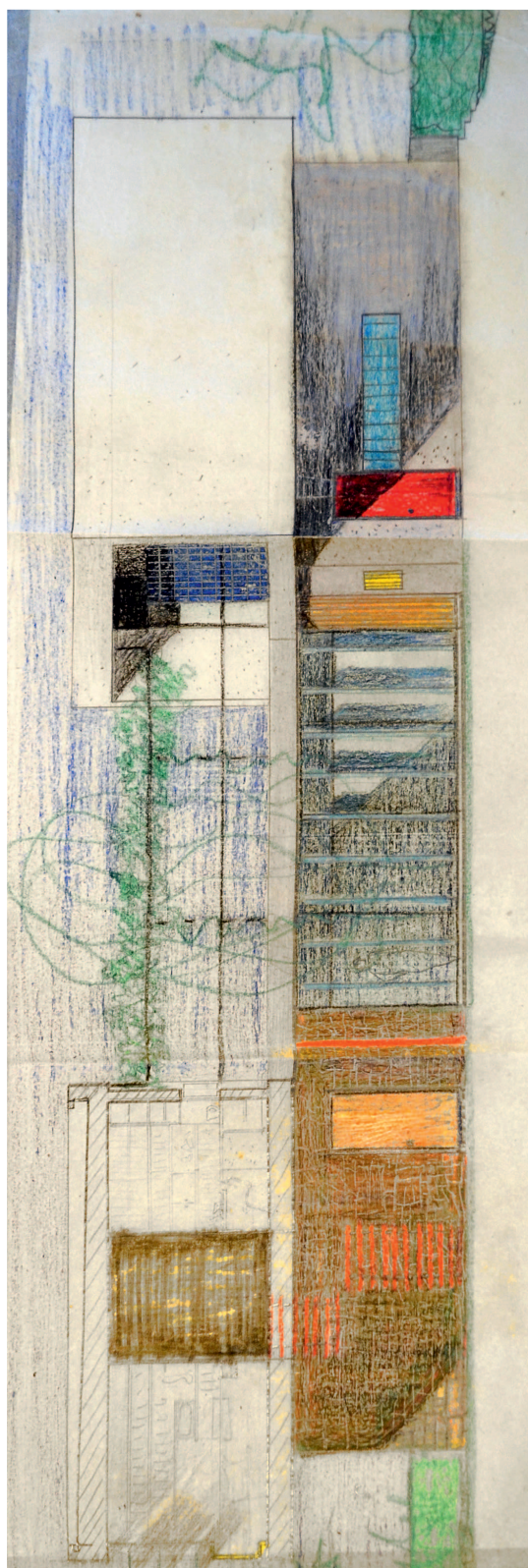

Corte longitudinal - Vista de la fachada Oeste.
Vivienda Muras - Giraldi.
Otilia Muras - Héctor Giraldi.
Archivo familia Muras - Giraldi.

DISEÑO INTEGRAL: EL MOBILIARIO

“Como ha podido verificarse una y otra vez, la vivienda unifamiliar (y si es la propia mejor) ha sido el laboratorio ideal desde el cual la mayor parte de los arquitectos han desarrollado el fundamento teórico que sirve de base al conjunto de su obra.”¹⁹ Ejemplo de ello es la vivienda Muras - Giraldi. Allí se diseñó de manera integral cada espacio y su equipamiento. De la misma manera y a propósito de proyectos como la casa Tugendhat y el pabellón para la Exposición Internacional de Barcelona de 1929 desarrollados por Mies van der Rohe en colaboración con Lilly Reich, María Melgarejo expresa lo que podría ser escrito para la casa en estudio: “...consolidaron una nueva relación espacio-mobiliario. Crearon piezas pensadas para cada uno de los espacios en los que iban a colocarse. Con el mobiliario se construía y se determinaba la configuración del espacio, y por ello su colocación era exacta y precisa. Pequeños conjuntos de muebles se situaban sobre un plano recortado de una superficie continua.”²⁰ Así por ejemplo hay un lugar específico para bandejas, la vajilla, los elementos del té, la maquina de coser; las copas y jarras fueron medidas previamente para darles también su lugar. “Era mejor diseñarlo todo como aspectos integrales del conjunto...diseñar el mobiliario como arquitectura y hacerlo humano al mismo tiempo, adaptado al uso humano.”²¹

Luego de haber reconocido el proyecto de la envolvente arquitectónica y su espacio interior equipado, nos proponemos ahora profundizar en el reconocimiento, estudio y registro de sus piezas de mobiliario. Para ello se ha desarrollado una planificación que incluye la articulación de una serie de instrumentos y estrategias metodológicas que se describieron en Idea, Evolución y Desarrollo de Tesina (pág.05).

Para este trabajo se ha realizado una selección, una delimitación del espacio general a analizar. Dicho encuadre refiere a la planta baja, a la sucesión de espacios del apartamento 001 ubicados al Este del predio. Estos son: a la izquierda del acceso principal, el consultorio, y a la derecha el living, estar y comedor. Nos enfocaremos en el diseño del espacio interior y de su equipamiento, es decir, el mobiliario elegido, pensado y proyectado para cada sector mencionado. Se identifican en cada zona las piezas de mobiliario fijo o móvil, se propone un registro gráfico a modo de inventario y se plantea un registro fotográfico que nos aporte al reconocimiento del objeto en su entorno habitual.

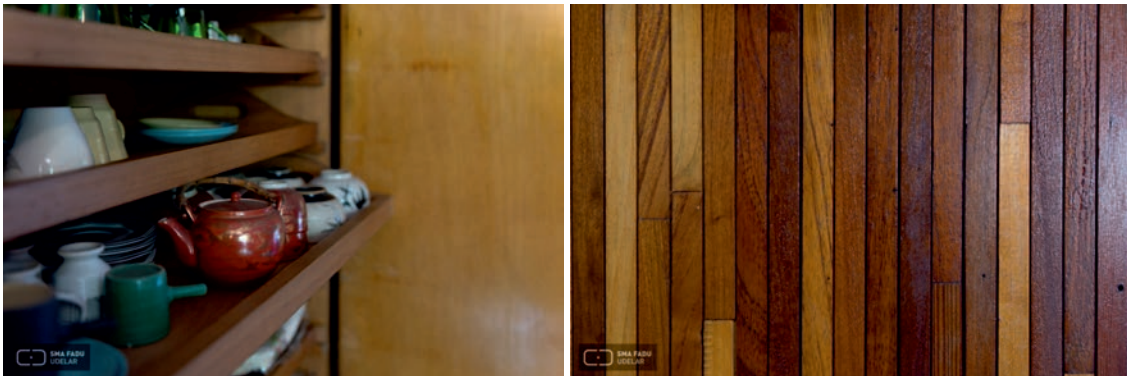

19. Aníbal Parodi: “Puertas Adentro, Interioridad y Espacio Domestico en el Siglo XX”, pág. 13.

20. María Melgarejo Belenguer: “La arquitectura desde el interior, 1925-1937. Lilly Reich y Charlotte Perriand”, pág. 16.

21. Frank Lloyd Wright: “Una autobiografía”, pág. 182.

Formila B
Carpeta

50

MAR
MEDITERRANEO

MUEBLES

CONTIENE

Nº	ASUNTO	A CARGO DE:	PRESUPUESTO	
M1	COLCHONES TAPIZADOS EN PLÁSTICO - DORM. OLGA	SUAREZ Y BAGNASCO	Sí	enmarcado
M2	18 sillas. 1 escritorio fijo completo 2 armarios de escritorio móvil 4 sillón.	E.I.C	no	ojal (sillas) Terminar
M3	2 camas 1 plaza (OLGA.) 1 lavabos con espejo (") 2 mesas comedor 1 mesa panchos 1 cama 2 plazas Respiros Mesa de sujeción (adaptación) Cajoneros Sillón reclinable. 4 espejos	LLAGUNO.	no	falta diseño
M4	4 Sillones B.K.F.	Franchi y Suarez y Bagunas o A. marelle.	no	
M5	2 Sillones "NIDO"	?	no	
M6	CORTINA JUNCO	?	no	

Caratula carpeta Mobiliario para Vivienda Muras Giraldi.
Otilia Muras y Héctor Giraldi.
Archivo familia Muras - Giraldi.

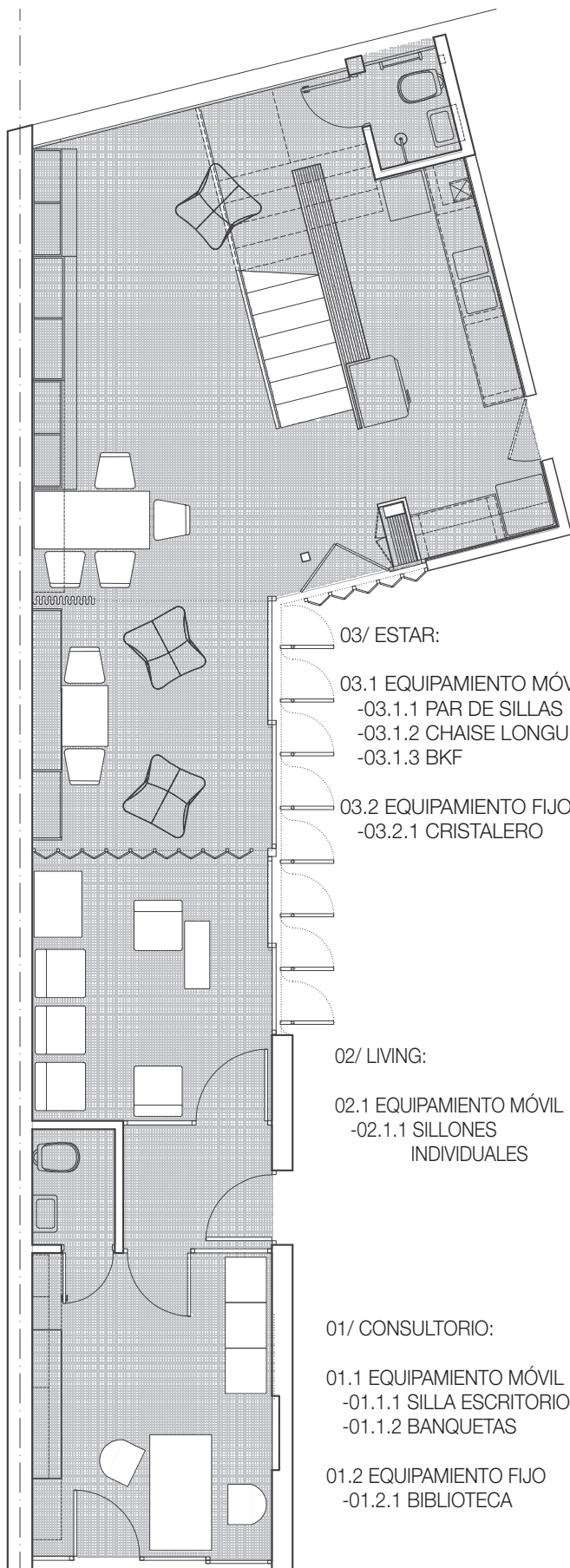

IDENTIFICACIÓN Y MAPEO DE SECTORES DE ESTUDIO



COMEDOR

- 04/ COMEDOR:
- 04.1 EQUIPAMIENTO MÓVIL
 - 04.1.1 SILLA DE COMEDOR
 - 04.1.2 SILLA DE RATAN
 - 04.1.3 SILLÓN "LINA BO"

- 04.2 EQUIPAMIENTO FIJO
 - 04.2.1 ARMARIO



ESTAR



LIVING



CONSULTORIO

01/ CONSULTORIO
01.1 EQUIPAMIENTO MÓVIL

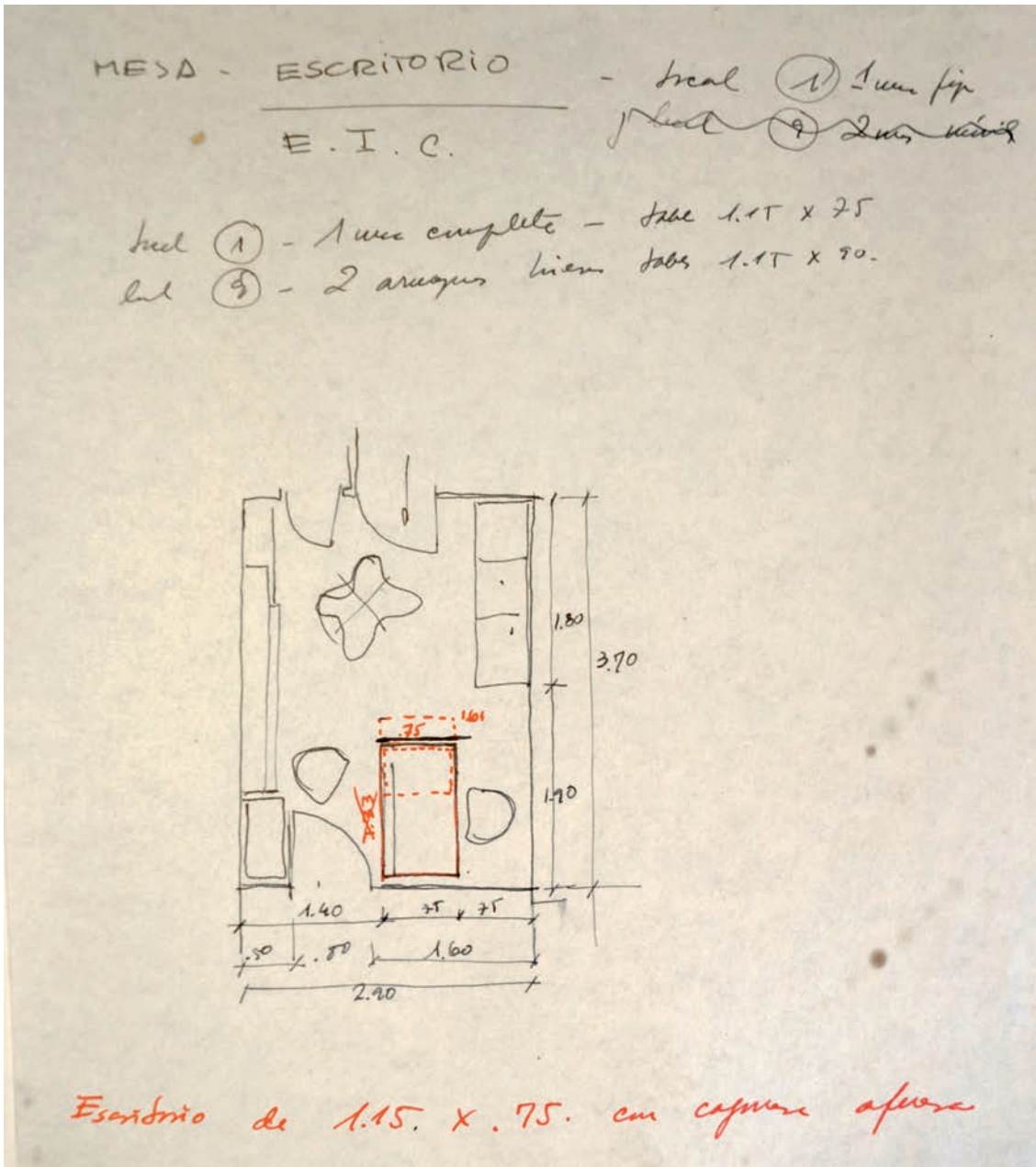

Croquis de estudio para Consultorio.
Otilia Muras y Héctor Giraldi.
Archivo familia Muras - Giraldi.

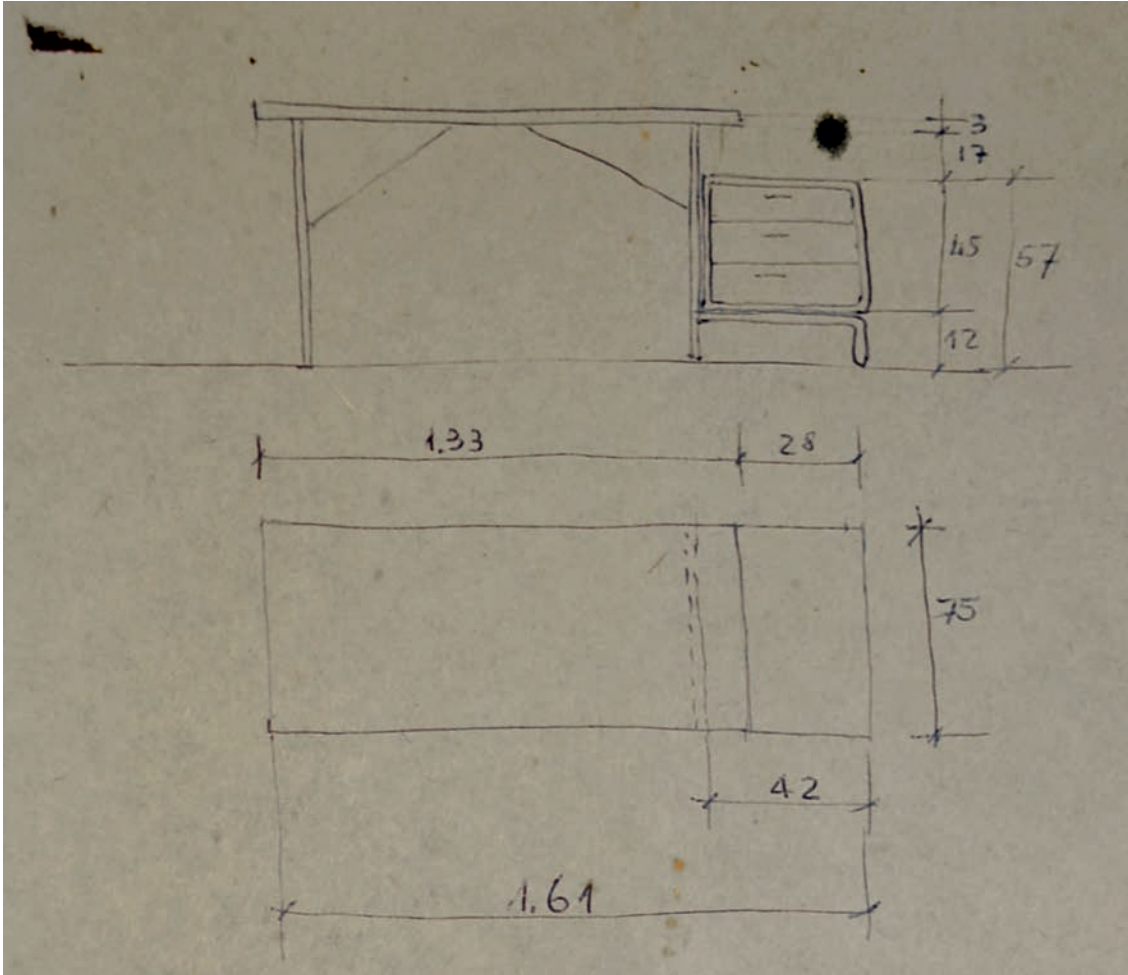

Croquis de estudio para escritorio del Consultorio.
Otilia Muras y Héctor Giraldi.
Archivo familia Muras - Giraldi.

01/ CONSULTORIO
01.1 EQUIPAMIENTO MÓVIL
01.1.1 SILLA DE ESCRITORIO



Silla de escritorio en su ámbito.

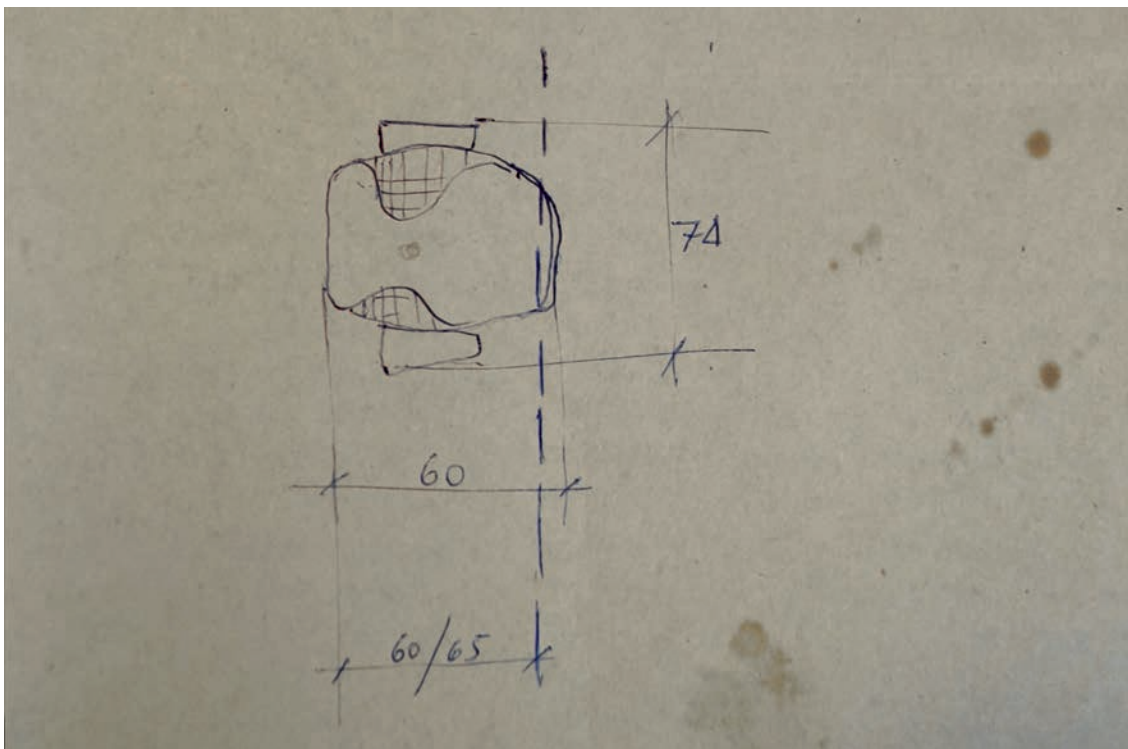

Croquis de estudio para silla del Consultorio.
Otilia Muras y Héctor Giraldi.
Archivo familia Muras - Giraldi.

RELEVAMIENTO FOTOGRÁFICO



Estructura: Hierro.
Base: Patas Hierro.
Comp. del asiento: Varillas de hierro.
Term. del asiento: Funda de cuero.
Comp. del respaldo: Varillas de hierro.
Term. del respaldo: Funda de cuero.
Posabrazos: Madera tapizada.
Accesorios: No.
Movimientos: Giratoria.

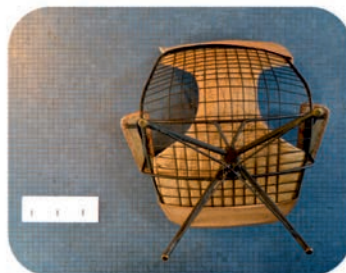

DESCRIPCIÓN - REFERENTE:

Sin duda esta silla de escritorio pertenece al universo de los Eames.

Charles y Ray Eames se encuentran entre las figuras más destacadas del diseño del siglo XX. Diseñaron muebles, rodaron películas, se dedicaron a la fotografía, montaron exposiciones y planificaron y construyeron su propia casa de una manera revolucionaria para su época.

Esta silla de escritorio de Muras – Giraldi se asemeja a la familia de la Wire Chair, mas precisamente al modelo DKR-2. Diseñada en 1951 una silla cómoda, ligera pero además asequible. Para ello se optó por usar un material simple y barato: el alambre. Los alambres de acero forman el respaldo y el asiento de la silla, siendo su estructura básica. Se trata de un diseño original, que le da un aspecto escultural al mueble pero a la vez es confortable y práctica gracias a la forma curvada de los alambres que se adaptan perfectamente al cuerpo del usuario. Las patas están formadas por la estructura bautizada por el matrimonio Eames como "Torre Eiffel", ya que se trata de una estructura tubular de metal que deja la silla suspendida en el aire proporcionándole una figura ligera. Justamente en las patas es una de las diferencias que se observa con respecto a la diseñada por Muras – Giraldi, no solamente en su forma, sino en que esta ultima es giratoria, por lo que cuenta con movimiento que no tiene la DKR-2. Otra diferencia son sus apoyabrazos, pudiendo ser una adaptación por tratarse de una silla para un escritorio de trabajo.

Wire chair
Charles y Ray Eames



DETALLES



Detalle de respaldo.



Detalle de unión de asiento con pie de apoyo.



Detalle de posabrazos.



Detalle de respaldo y asiento.

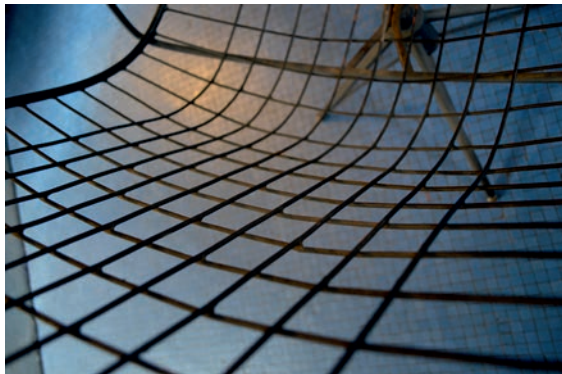



Detalle de estructura.



Detalle de apoyos.



01/ CONSULTORIO
01.1 EQUIPAMIENTO MÓVIL
01.1.2 BANQUETAS / CAMILLA



Banquetas en su ámbito.

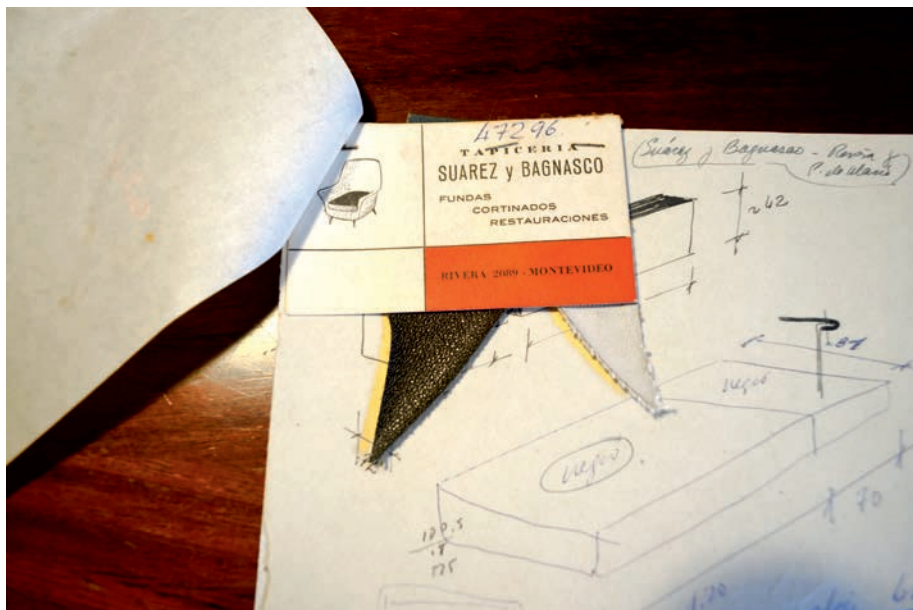

Elección de tapicería.
Otilia Muras y Héctor Giraldi.
Archivo familia Muras - Giraldi.

RELEVAMIENTO FOTOGRÁFICO

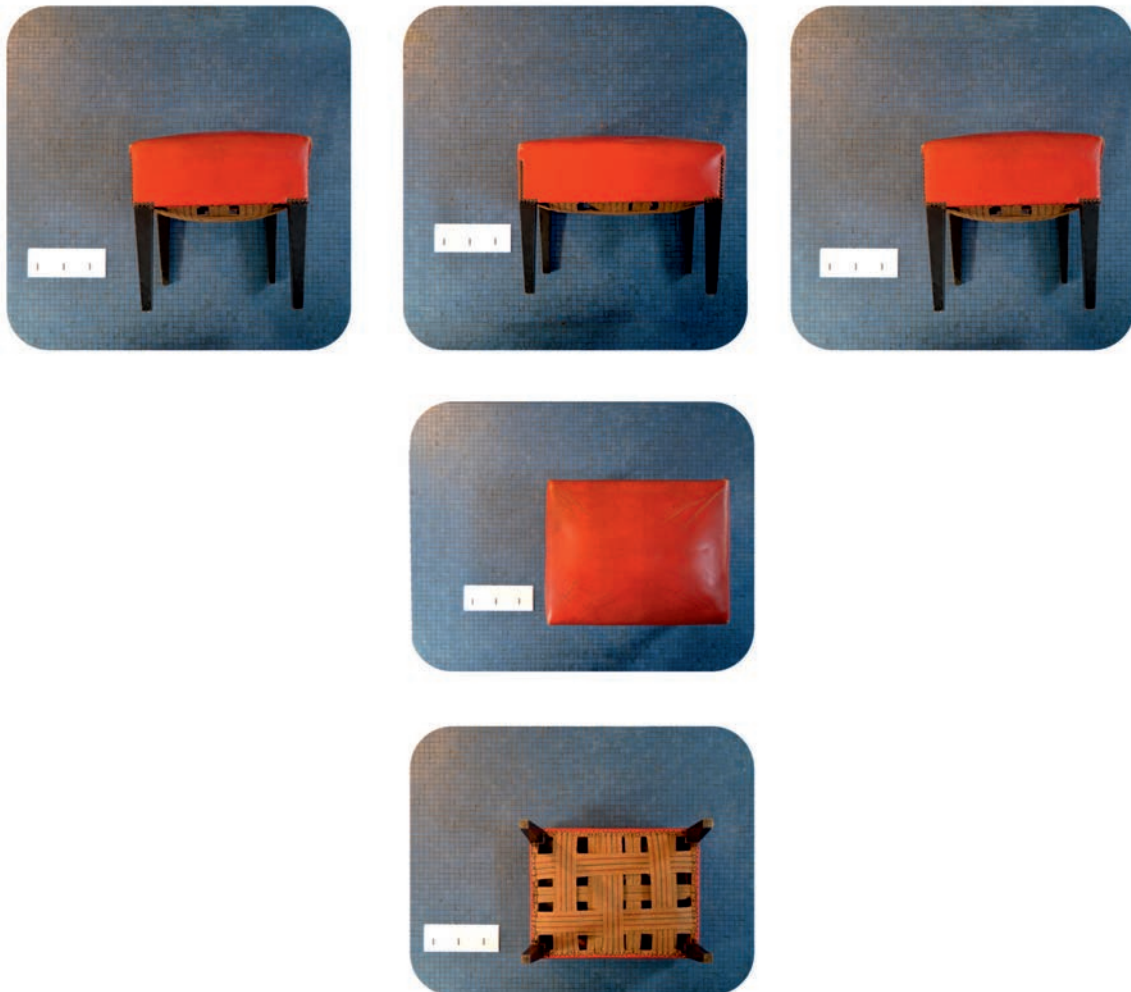

Estructura: Madera.
Base: Patas de madera.
Composición del asiento: Resortes metalicos.
Terminación del asiento: Tapizado en cuero.
Composición del respaldo: No.
Terminación del respaldo: No.
Posabrazos: No.
Accesorios: No.
Movimientos: No.

BREVE DESCRIPCIÓN

Estas banquetas, concebidas tanto para uso individual o en combinación entre ellas, daban la posibilidad ubicadas una al lado de la otra de formar una especie de camilla que era usada en el consultorio por Olga Muras. Resulta acertado la doble función que brinda esta decisión de diseño. El juego de combinación de colores de tapizado se da en otras piezas de equipamiento de la casa.

02/ LIVING
02.1 EQUIPAMIENTO MÓVIL
02.1.1 SILLONES INDIVIDUALES



Sillones en su ámbito.



Croquis de estudio para Living.
Otilia Muras y Héctor Giraldi.
Archivo familia Muras - Giraldi.

RELEVAMIENTO FOTOGRÁFICO



Estructura: Caño de Hierro.
Base: Patas de caño de Hierro.
Composición del asiento: Espuma sobre compensado.
Terminación del asiento: Tapizado en descarné de cuero.
Composición del respaldo: Espuma sobre compensado.
Terminación del respaldo: Tapizado en descarné de cuero.
Posabrazos: No.
Accesorios: No.
Movimientos: No.

BREVE DESCRIPCIÓN

Los sillones individuales proyectados para el living, al igual que las banquetas del consultorio, tienen la versatilidad de uso dada por la posibilidad de variar la combinación de posiciones entre ellos.
También aquí se optó por la combinación de color del tapizado entre respaldo y asiento.

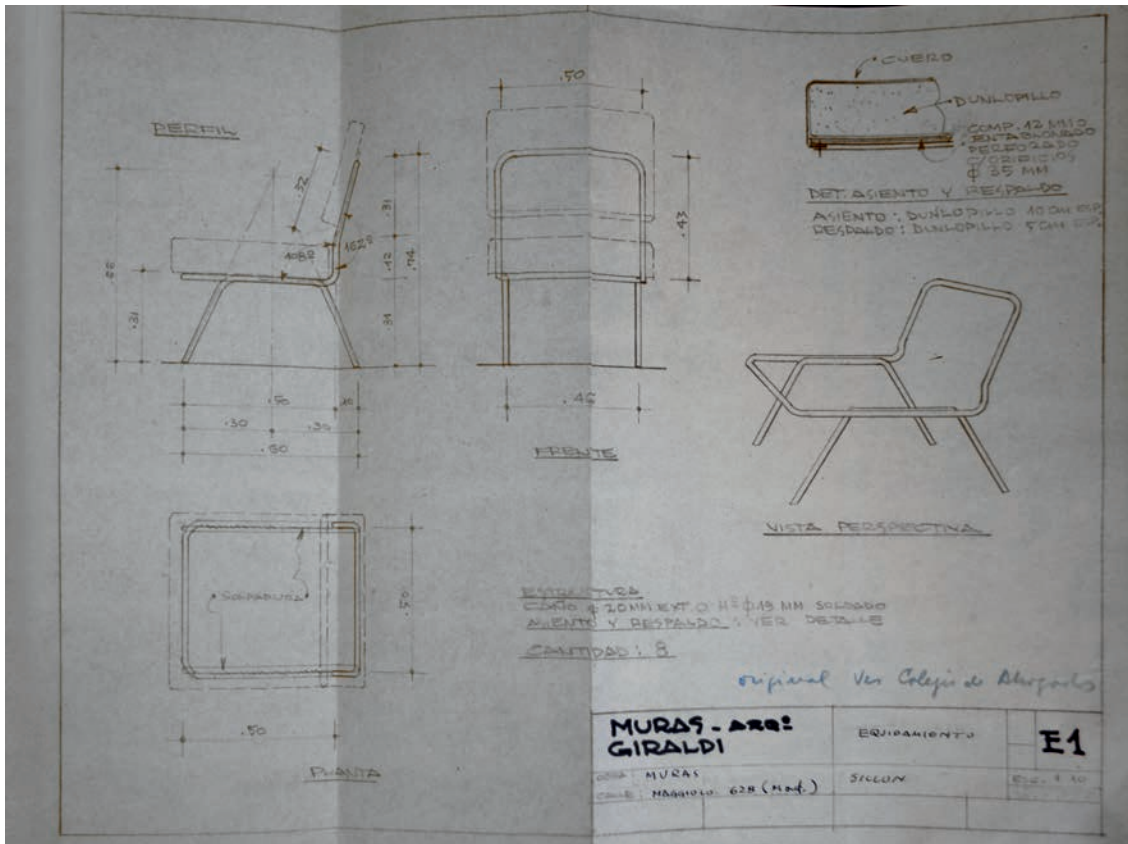

Modelo de sillón similar desarrollado para vivienda de la calle Maggiolo nº 628.
 Otilia Muras y Héctor Giraldi.
 Archivo familia Muras - Giraldi.

DETALLES



Detalle de respaldo.



Detalle de asiento.

03/ ESTAR
03.1 EQUIPAMIENTO MÓVIL
03.1.1 PAR DE SILLAS



Sillas en su ámbito.



Sillas en su ámbito.

RELEVAMIENTO FOTOGRÁFICO



Estructura: Hierro.
Base: Patas Hierro.
Comp. del asiento: Cuero tensado.
Terminación del asiento: Cuero.
Comp. del respaldo: Cuero tensado.
Terminación del respaldo: Cuero.
Posabrazos: Madera.
Accesorios: Almohadón de espuma tapizado.
Movimientos: No.

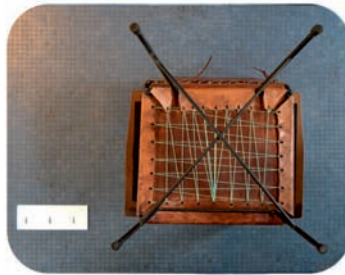

DETALLES



Detalle de respaldo.

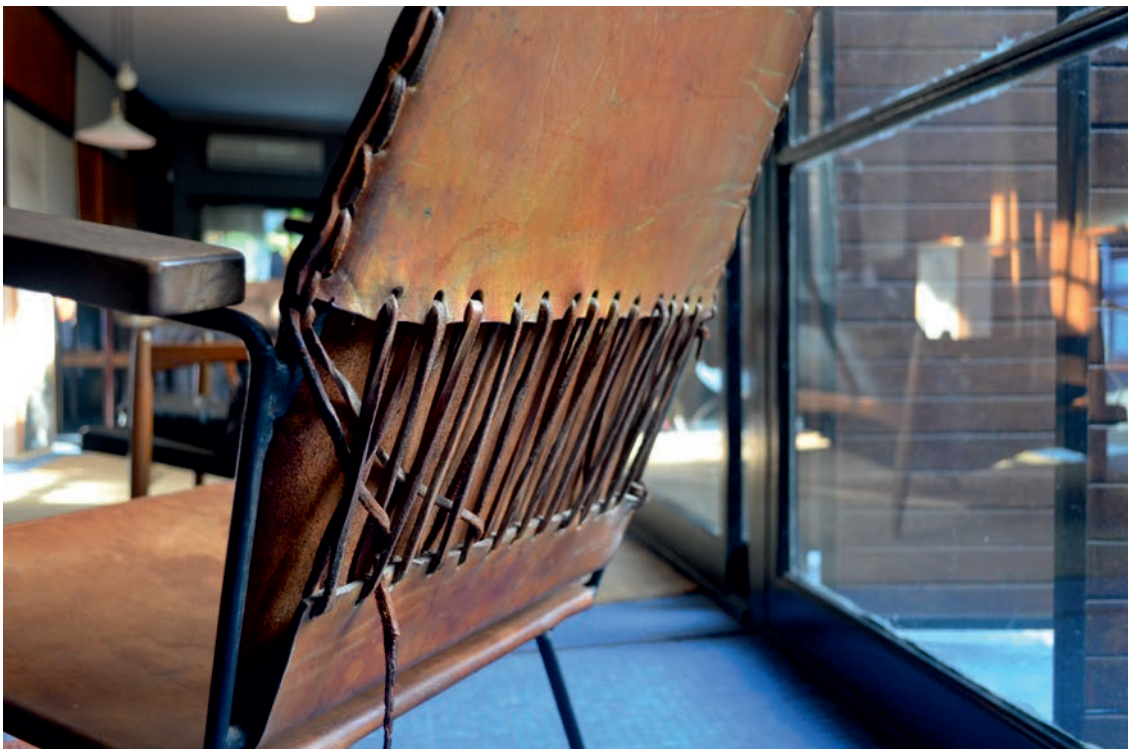

Detalle de respaldo.



Detalle del tensado del cuero del asiento.

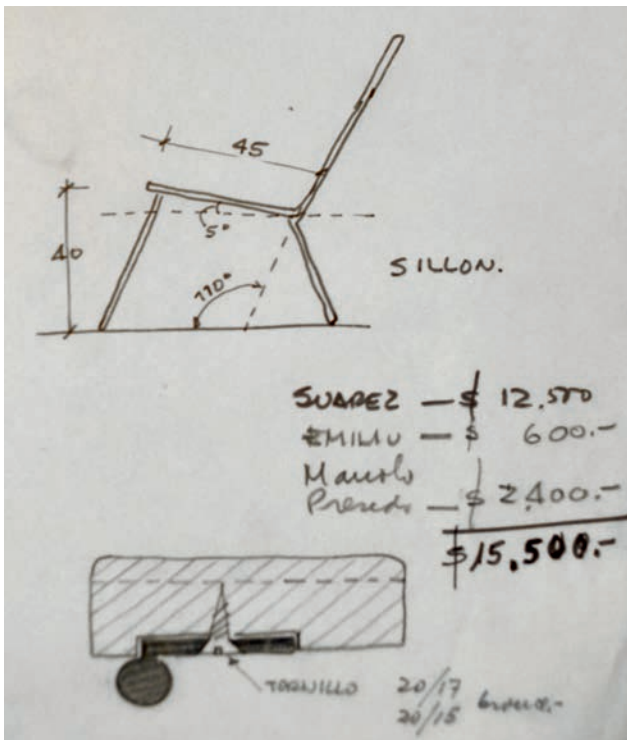

Croquis de estudio para sillón de Estar.(Archivo Muras - Giraldi).



Detalle de posabrazos.

BREVE DESCRIPCIÓN

En este singular juego de sillas al igual que en otros ejemplos de asientos de la casa, se explora la utilización del cuero combinado con el hierro. La particularidad en este caso es que el cuero es empleado de forma tensada, quedando a la vista el sistema para la extensión del mismo. El hierro aparece en patas, como bastidor para generar el respaldo y asiste para el posicionamiento de los posabrazos, único lugar donde aparece la madera.

03/ ESTAR
03.1 EQUIPAMIENTO MÓVIL
03.1.2 CHAISE LONGUE



Chaise Longue en su ámbito.



Chaise Longue en su ámbito.

RELEVAMIENTO FOTOGRÁFICO



Estructura: Madera.
Base: Patas de madera.
Composición del asiento: Madera.
Terminación del asiento: Tapizado en cuero.
Composición del respaldo: Madera.
Terminación del respaldo: Tapizado en cuero.
Posabrazos: Madera.
Accesorios: Almohadón de lana tapizado en cuero.
Movimientos: No.

RELEVAMIENTO FOTOGRÁFICO



Estructura: Madera.
Base: Patas de madera.
Composición del asiento: Madera.
Terminación del asiento: Tapizado en cuero.
Composición del respaldo: No.
Terminación del respaldo: No.
Posabrazos: No.
Accesorios: Almohadón de lana tapizado en cuero.
Movimientos: No.

DESCRIPCIÓN - REFERENTE

Este asiento de gran porte está realizando en madera y tapizado en cuero negro. Influenciado fuertemente por el diseño escandinavo, se basa en el concepto de funcionalidad, depuración formal, confort y formas orgánicas. Dentro de los principales exponentes podríamos nombrar a Arne Jacobsen, Hans J. Wegner, Alvar Aalto entre otros.



Hans Wegner "Cigar chair and footstool" (1950-1959).



Hans Wegner - "The Chair" (1949).



Hans Wegner - "Y" Chair (1950).

03/ ESTAR
03.1 EQUIPAMIENTO MÓVIL
03.1.3 BKF



BKF en su ámbito.

DESCRIPCIÓN

En la vivienda Muras – Giraldi todo el equipamiento fue diseñado íntegramente por el matrimonio, y lo que fue incorporado, no fue al azar.

Ese es el caso de los sillones BKF que mandaron confeccionar a Franchi (estructura de hierro) y Suárez y Bagnasco o Amarelle (tapicería).

El sillón BKF fue diseñado por tres jóvenes arquitectos (uno catalán, Antonio Bonet Castellana, y dos argentinos, Juan Kurchan y Jorge Ferrari Hardoy) que habían llegado a la Argentina después de conocerse en el atelier parisino del arquitecto suizo Le Corbusier. En diciembre de 1938 dieron a luz al BKF, con ideas comenzadas en París, un sillón consistente en una estructura de hierro de 12 mm con un cuero colgado.

Esta pieza funciona en los ambientes como una escultura contemporánea, aérea y liviana, no dependiendo de la caja arquitectónica, sea el interior o el exterior, con independencia, ya que no necesita parecerse a otra para formar un juego.

Así es que el BKF, símbolo de la modernidad, se mueve libremente y convive junto con otras piezas de mobiliario diseñadas especialmente para la casa Muras – Giraldi.

M. 4.

4 sillones "BONET"
BKF

Local	Cantidad
1	-
2	-
3 y 4	3
18	1
<hr/>	
TOTAL :	4

FRANCHI Y SUAREZ Y BAGNASCO
o
AMABELLE

Planilla para encargo de fabricación de 4 sillones BKF.
Otilia Muras y Héctor Giraldi.
Archivo familia Muras - Giraldi.

04/ COMEDOR
04.1 EQUIPAMIENTO MÓVIL
04.1.1 SILLAS COMEDOR



Sillas en su ámbito.

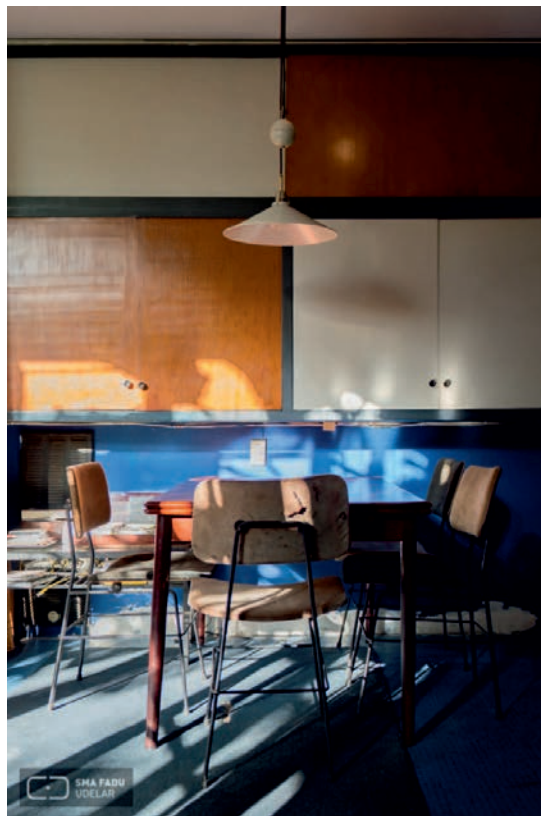

RELEVAMIENTO FOTOGRÁFICO

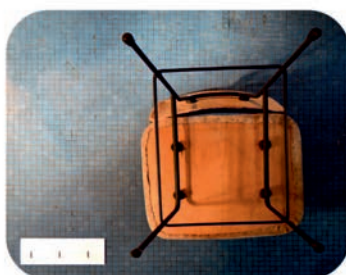

Estructura: Hierro.

Base: Patas de hierro.

Composición del asiento: Espuma sobre compensado.

Terminación del asiento: Tapizado en descarnado de cuero.

Composición del respaldo: Espuma sobre compensado.

Terminación del respaldo: Tapizado en descarnado de cuero.

Posabrazos: No.

Accesorios: No.

Movimientos: No.

DESCRIPCIÓN - REFERENTE

El diseño de la silla se caracteriza por su ligereza. La estructura de hierro aparece en las patas y como soporte para respaldo y asiento. Estos están contruidos en madera laminada curvada recubiertos en cuero. La unión del asiento y el respaldo a la estructura se realiza por medio de tornillos con tuercas que a su vez incorporan un dispositivo separador de goma que le proporciona cierta amortiguación, transformándola en una silla más confortable.

Las patas cuentan con regatones de goma.

En este caso vemos la influencia nuevamente de los Eames, en este caso con la silla DCM.



Charles Eames "Silla DCM" (1946).

DETALLES



Detalle de respaldo.

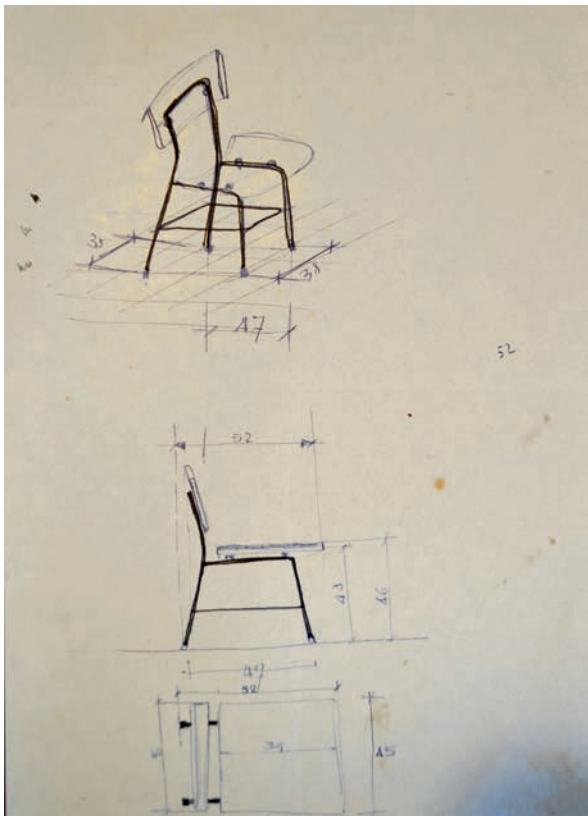

Croquis de estudio sillas de Comedor.
Otilia Muras y Héctor Giraldi.
Archivo familia Muras - Giraldi.

04/ COMEDOR
04.1 EQUIPAMIENTO MÓVIL
04.1.2 SILLAS CON RATAN

RELEVAMIENTO FOTOGRÁFICO



Estructura: Madera.
Base: Patas de madera.
Composición del asiento: Ratán.
Terminación del asiento: Ratán.
Composición del respaldo: Madera.
Terminación del respaldo: Madera.
Posabrazos: No.
Accesorios: No.
Movimientos: No.

BREVE DESCRIPCIÓN

Estas sillas combinan 2 materiales, en este caso la madera y el tejido de ratán. La madera presente mediante las delicadas y ligeras líneas de sus patas, la curva del respaldo y como bastidor para el asiento de ratán.

DETALLES



Detalle de respaldo.



Detalle de respaldo.



Detalle de respaldo.



Detalle de asiento.

04/ COMEDOR
04.1 EQUIPAMIENTO MÓVIL
04.1.3 SILLÓN “LINA BO”



Sillón en su ámbito.



Sillón en su ámbito.

RELEVAMIENTO FOTOGRÁFICO



Estructura: Madera.
Base: Patas de madera.
Composición del asiento: Tela.
Terminación del asiento: Tela.
Composición del respaldo: Tela.
Terminación del respaldo: Tela.
Posabrazos: No.
Accesorios: No.
Movimientos: No.

DESCRIPCIÓN - REFERENTE

A parte de esta pieza que se replicó, diseño de Lina Bo Bardi, encontramos en croquis y planillas el sillón Bowl de la misma autora, entendiéndose que hubo interés en realizarlo, lo que aparentemente no se llevó a cabo finalmente. Mas allá de eso, podemos inferir otros puntos de contacto.

Lina Bo Bardi no solo ha sido la arquitecta contemporánea brasileña más reconocida e influyente sino que, junto con otras arquitectas, representa el contrapunto latino a la consolidación predominantemente angloamericana de las mujeres arquitectas. La breve serie de obras que llegó a realizar laboriosamente en Brasil se ha convertido en referente internacional muy admirado y de vigente actualidad, por su búsqueda de una arquitectura humana, sencilla y popular.



Lina Bo Bardi "Sillón Bowl" (1951)

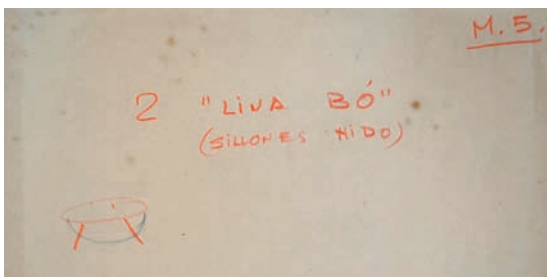

Anotaciones sobre sillón Nido de Lina Bo Bardi.
Otilia Muras y Héctor Giraldi.
Archivo familia Muras - Giraldi.

BARDI'S BOWL
1951



Furniture also has its morality and its reason for being in its own times. The copy of past styles, frills and fringes, are indicators of incoherent mentalities, out of morality of life.



ASIENTO "LINA BO"
(MADERA Y TELA)

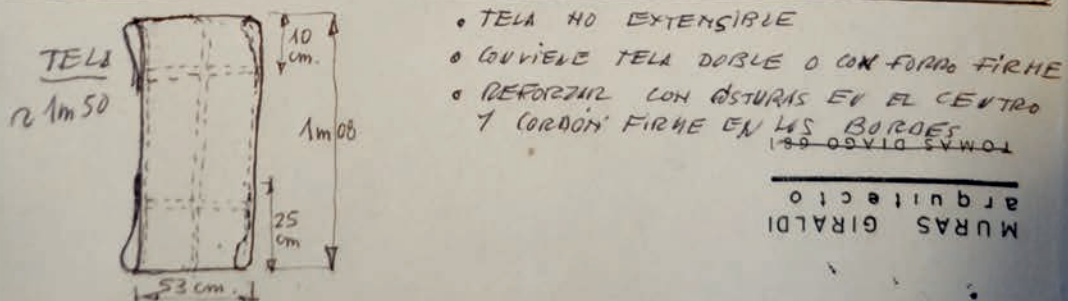
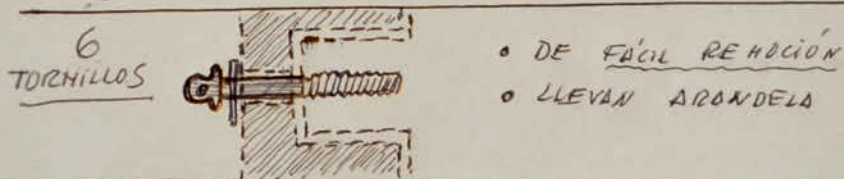
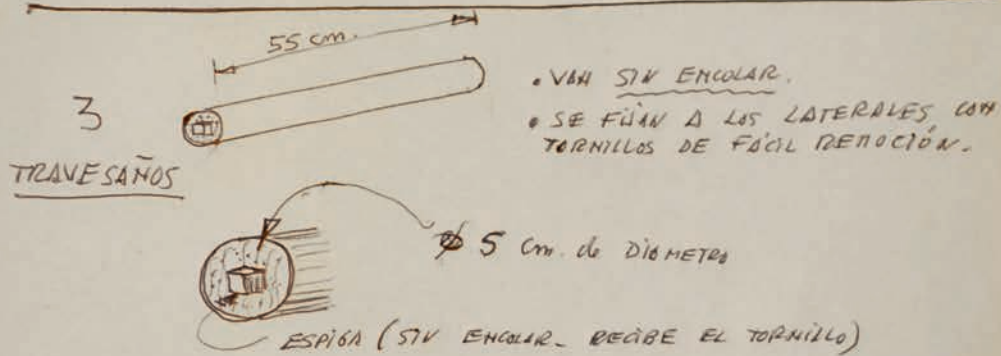
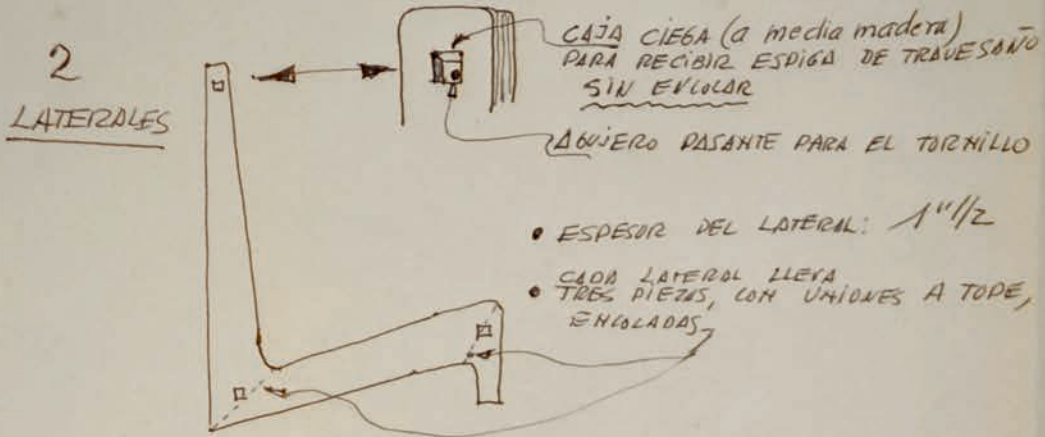

Croquis de detalles para sillón de "Lina Bo".
Otilia Muras y Héctor Giraldi.
Archivo familia Muras - Giraldi.



Croquis de sillón de "Lina Bo".
Otilia Muras y Héctor Giraldi.
Archivo familia Muras - Giraldi.



Recorte de fotografía de asiento
de Arq. Lina Bo Bardi encontrado
junto a apuntes de Muras - Giraldi.
Archivo familia Muras - Giraldi.

DETALLES



SISTEMA DE EQUIPAMIENTO FIJO

CONSULTORIO:
01.2.1 BIBLIOTECA

ESTAR:
03.2.1 CRISTALERO

COMEDOR:
04.2.1 ARMARIO

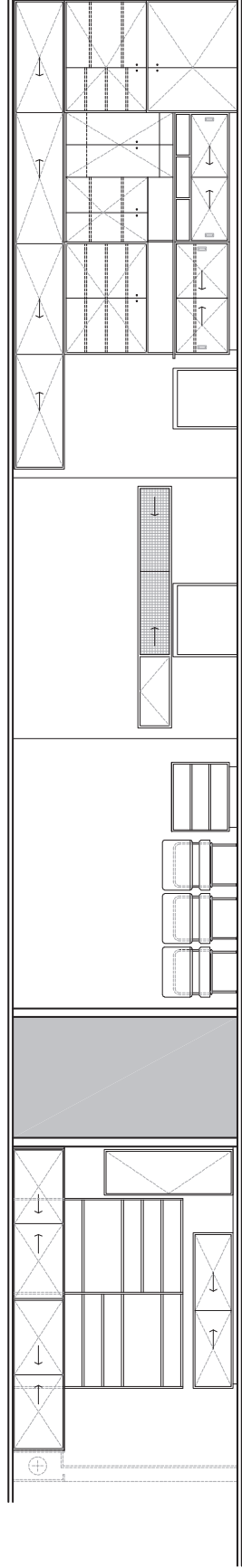

CONSULTORIO

LIVING

ESTAR

COMEDOR

1 m.

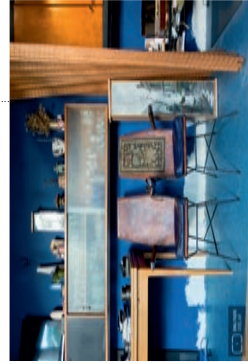
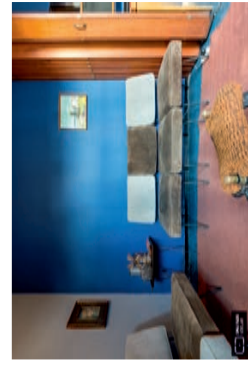
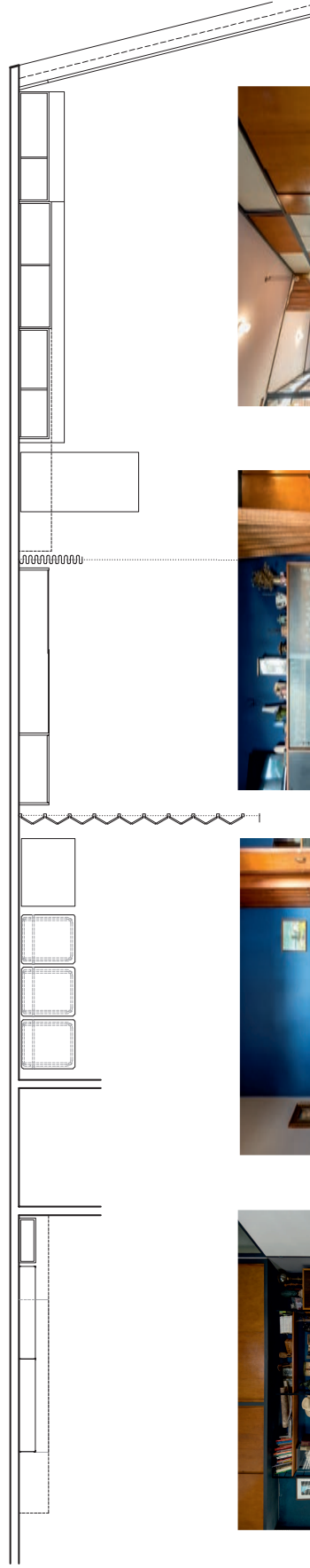

01/ CONSULTORIO
01.2 EQUIPAMIENTO FIJO
01.2.1 BIBLIOTECA



Sistema de equipamiento fijo, sector Consultorio: Biblioteca.



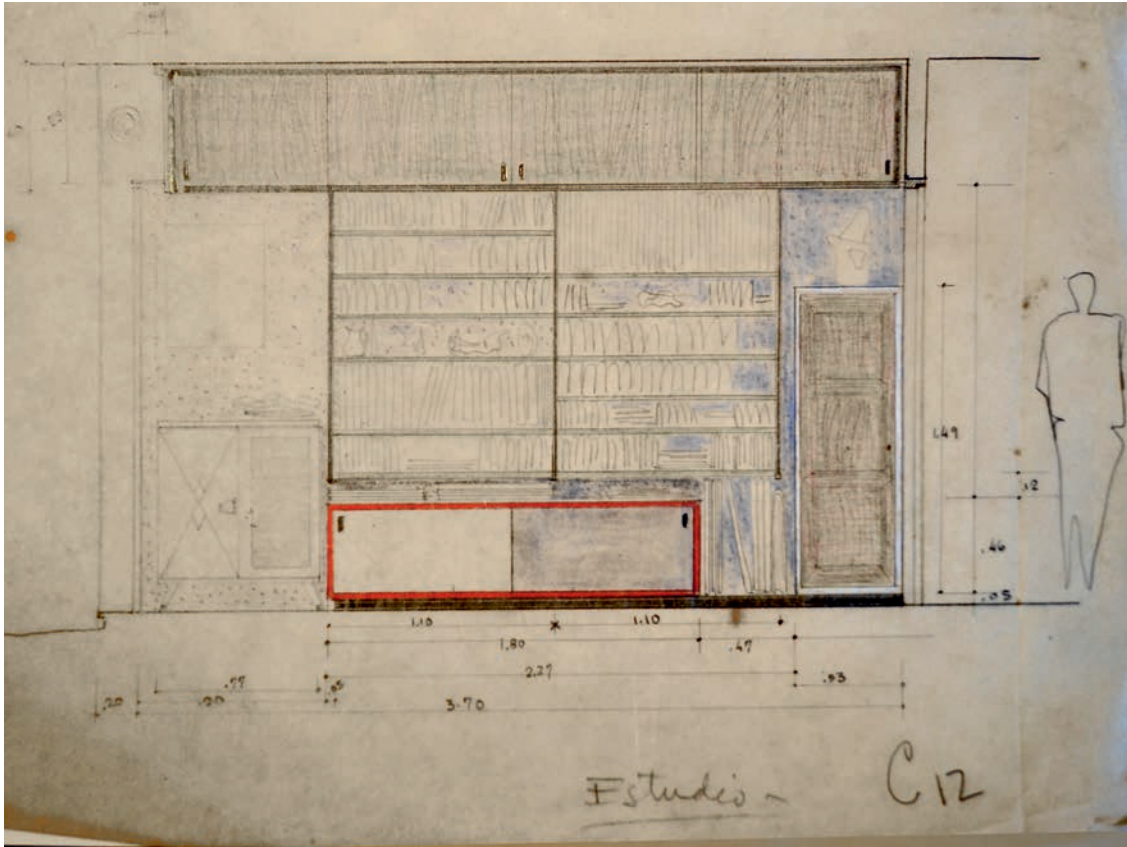

Croquis de estudio para Biblioteca.
 Otilia Muras y Héctor Giraldi.
 Archivo familia Muras - Giraldi.

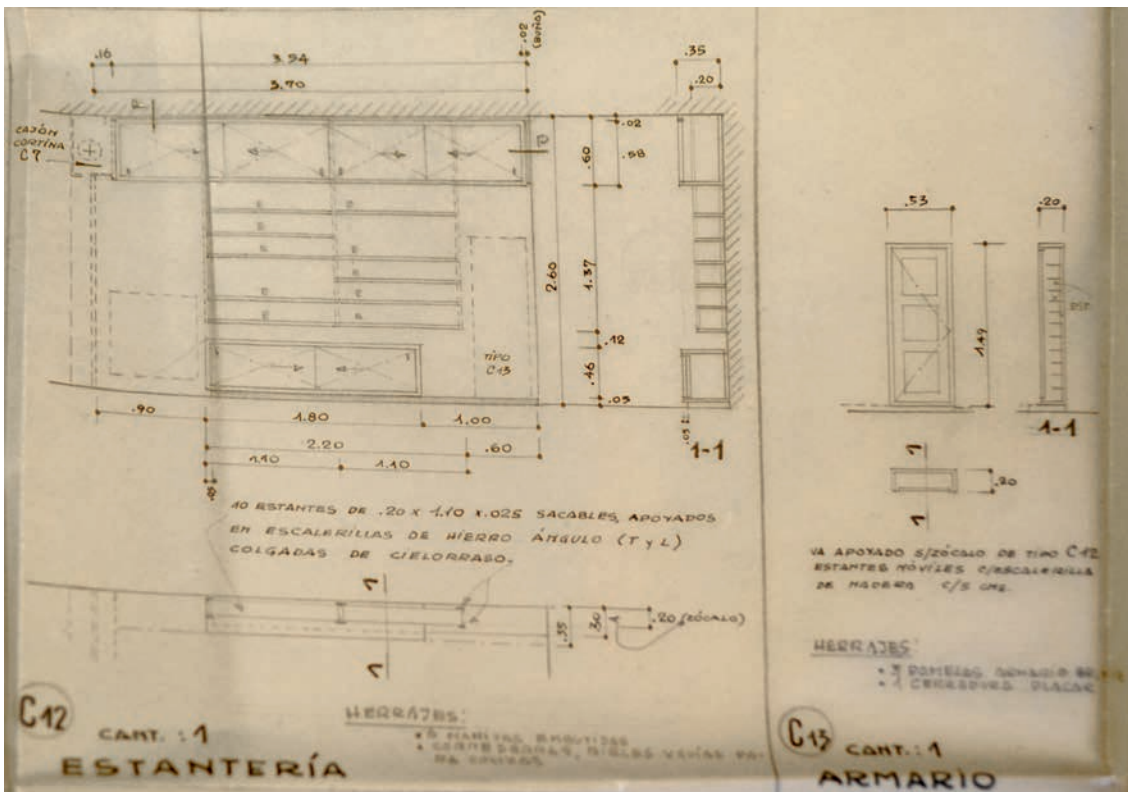

Planilla de Biblioteca.
 Otilia Muras y Héctor Giraldi.
 Archivo familia Muras - Giraldi.

03/ ESTAR
03.2 EQUIPAMIENTO FIJO
03.2.1 CRISTALERO



Sistema de equipamiento fijo, sector Estar: cristalero.

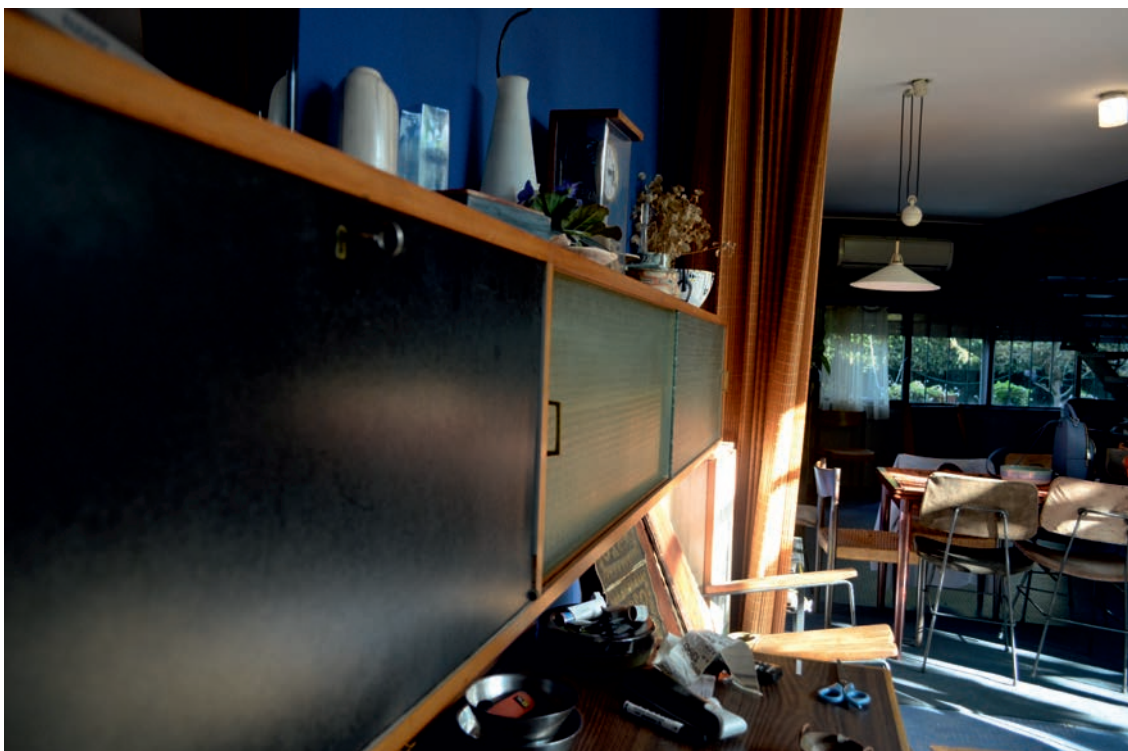

Sistema de equipamiento fijo, sector Estar: cristalero.

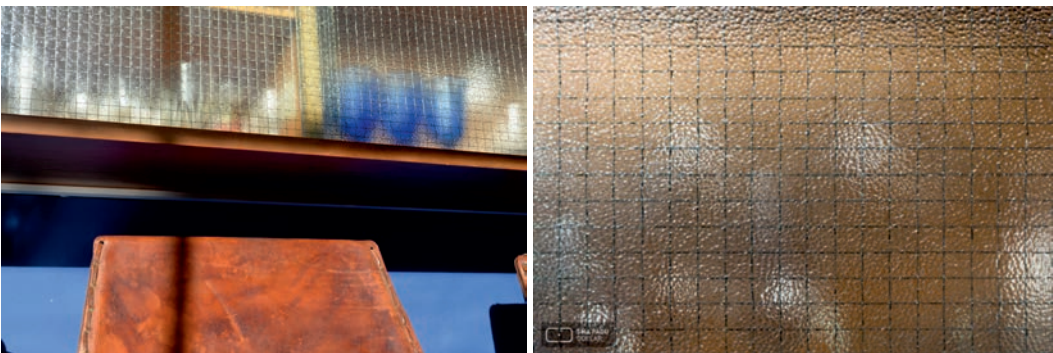

Detalle de vidrio armado en Cristalero.

04/ COMEDOR
04.2 EQUIPAMIENTO FIJO
04.2.1 ARMARIO

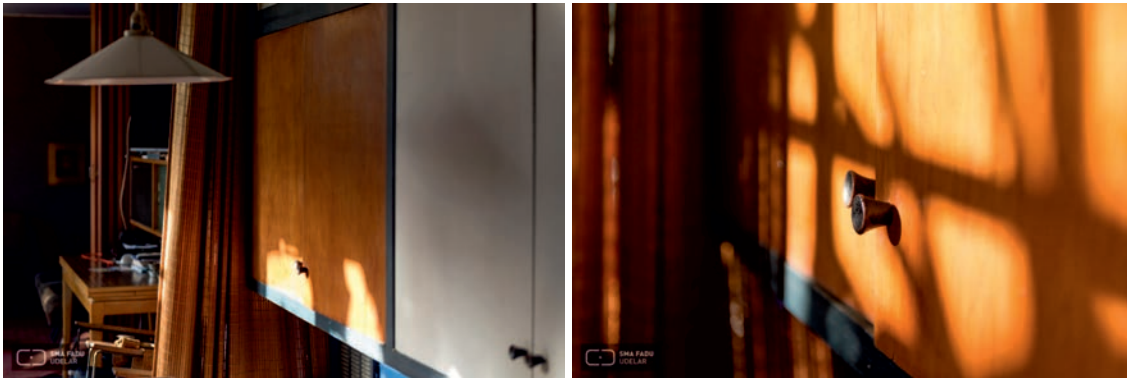

Detalle de sistema de equipamiento fijo sector Comedor (Armario)

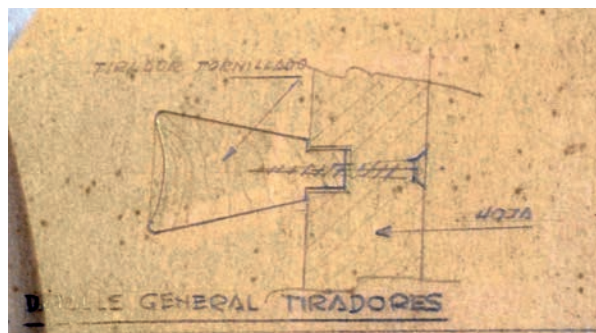

Detalle de tiradores.
Otilia Muras y Héctor Giraldi.
Archivo familia Muras Giraldi.



Vista de tramo de armario abierto.



Relevamiento tamaño de accesorios para determinar altura de estantes de armario.

Otilia Muras y Héctor Giraldi.
 Archivo familia Muras Giraldi.



Bandejas extraíbles para accesorios de té.

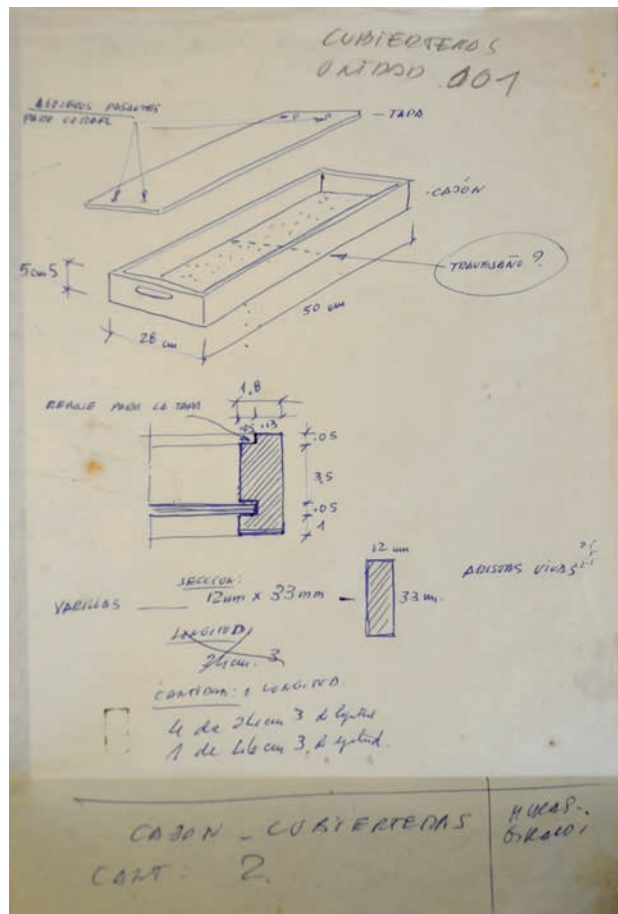

Diseño de bandejas para cubiertos.
 Otilia Muras y Héctor Giraldi.
 Archivo familia Muras Giraldi.

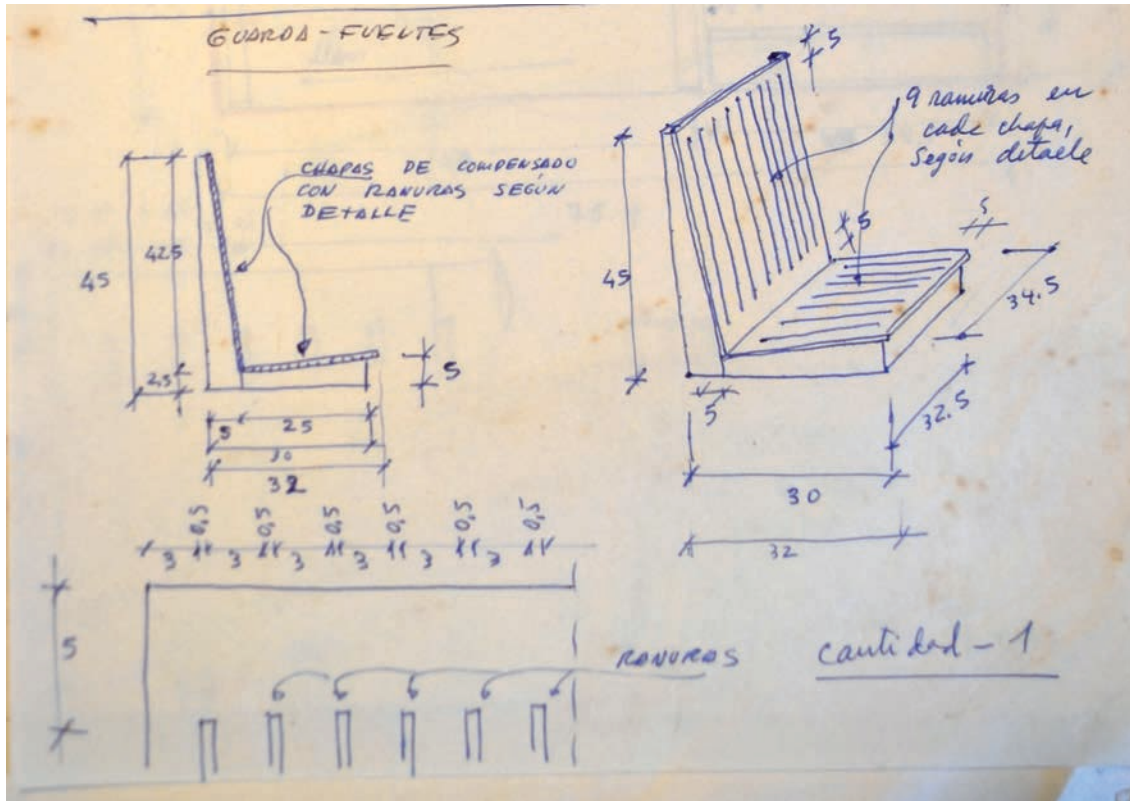

Diseño de estructura guarda fuentes.
 Otilia Muras y Héctor Giraldi.
 Archivo familia Muras Giraldi.



Guarda fuentes, fotografía tomada en vivienda de Ana Giraldi (hermana de Héctor).
 Diseño Otilia Muras y Héctor Giraldi.

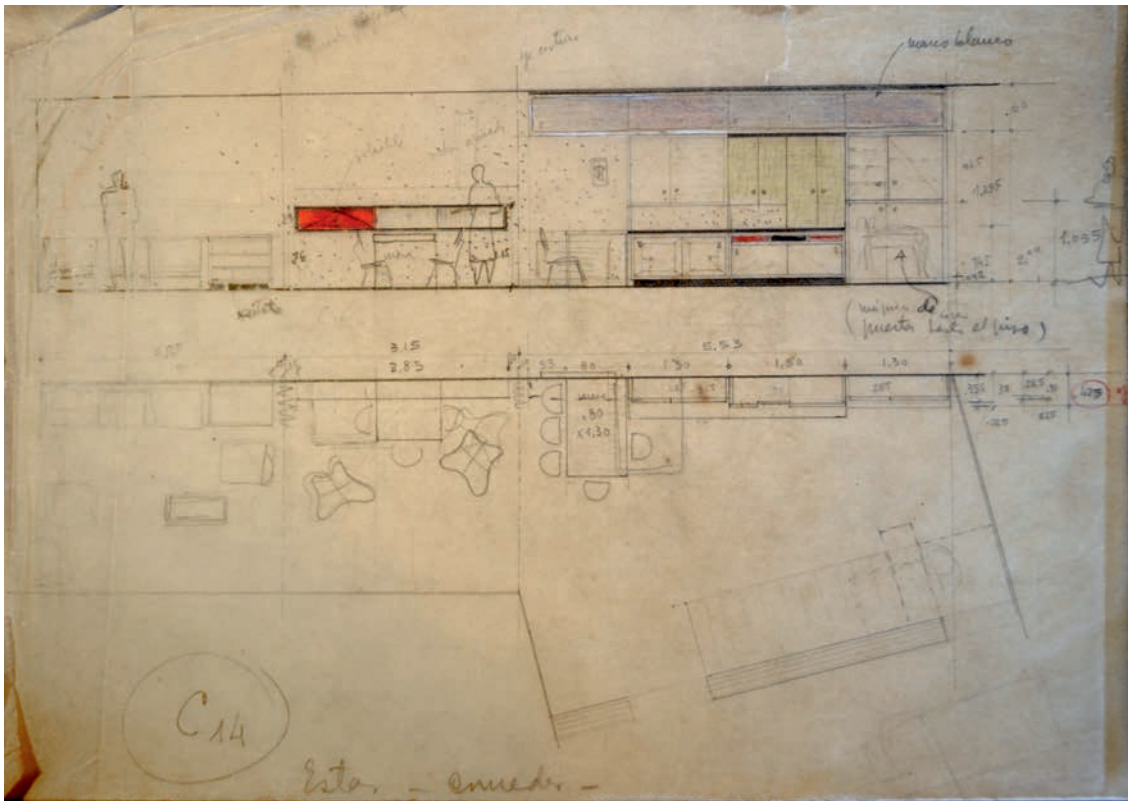

Croquis de estudio Sistema de Equipamiento fijo Living - Estar - Comedor.
 Otilia Muras y Héctor Giraldi.
 Archivo familia Muras Giraldi.

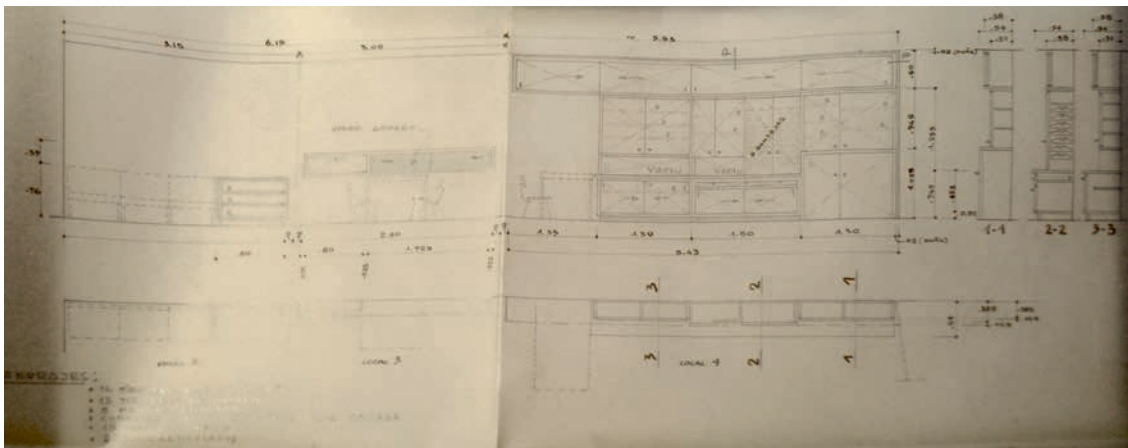

Planillado de Sistema de Equipamiento fijo Living - Estar - Comedor.
 Otilia Muras y Héctor Giraldi.
 Archivo familia Muras Giraldi.

ALGUNAS REFLEXIONES FINALES

Al iniciar el trabajo el desafío era que el análisis de cada una de las figuras tuviera el respaldo de información suficiente para poder llevar a cabo la investigación. Era claro que para las arquitectas seleccionadas del exterior la situación era la deseable en ese sentido, no así para Otilia Muras.

El proceso de búsqueda tuvo un arranque algo desolador, lo que fortalecía aun más el interés por hacer realidad el objetivo. A partir del momento en que me encontré inmersa en su universo, recorriendo dentro de la casa los posibles itinerarios que en algún momento dieron sus moradores, conversando con familiares y amigos, repasando una y otra vez sus dibujos, transitando por los expedientes que dejó su trabajo profesional en la Facultad, todo lo que sin prisa y con gran deleite me permitía ir reproduciendo y profundizando la experiencia Muras – Giraldi, fue allí que con gran satisfacción asumí el compromiso de comenzar a recuperar parte de su vida y principalmente su obra.

Es así que me siento afortunada de compartir por primera vez este conjunto de información sistematizada y de colectivizar la creación suficientemente valiosa y poco conocida de estos arquitectos.

Por ultimo agradecer nuevamente a la familia Muras – Giraldi por la extraordinaria generosidad y por permitirme iniciar este peregrinaje.

BIBLIOGRAFÍA

- Melgarejo Belenguer, María: "La arquitectura desde el interior, 1925-1937. Lilly Reich y Charlotte Perriand". Colección Arquia/tesis núm 34.
- Espegel, Carmen: "Heroínas del espacio. Mujeres arquitectos en el Movimiento Moderno".-
- De la Puerta, José María: "Inventando en sus casas. Casas de Maestros". Colección Conferencias. Conferencia Inaugural del primer semestre académico 1º de abril de 2011.
- Le Corbusier: "Hacia una arquitectura".
- Muxi Martínez, Zaida: "Mujeres en arquitectura y urbanismo".
- Parodi, Aníbal: "Puertas Adentro, Interioridad y Espacio Doméstico en el Siglo XX"
- Wright, Frank Lloyd: "Una autobiografía".
- Colomina, Beatriz: "Frentes de Batalla: E.1027
- Sánchez Llorens, Mara: "Objetos y acciones colectivas de Lina Bo Bardi".
- Diario El País, artículo: "Al rescate de la memoria edilicia".