

60 AÑOS DEL INSTITUTO DE DISEÑO

El Plan de Estudios de 1952 avala la creación de cuatro institutos en la Facultad de Arquitectura: Instituto de Historia de la Arquitectura, Instituto de la Construcción de Edificios, Instituto de Teoría y Urbanismo e Instituto de Estética y Artes Plásticas (IEAP).

El arquitecto Ruben Dufau dirigió el IEAP en sus inicios. A partir de 1954 lo dirigió el arquitecto Jorge Galup. En 1959, a sugerencia de este último, se decidió reorientarlo y modificar su denominación para que pasara a llamarse Instituto de Diseño. Así lo aprobó el Consejo de la Facultad en octubre de ese mismo año. Según Galup al Instituto le corresponderá:

[...] la investigación, la docencia, el asesoramiento y la divulgación de la disciplina del diseño arquitectónico, tomando esta expresión en su proyección más amplia, esto es, abarcando desde la arquitectura propiamente dicha, hasta los elementos portátiles del equipamiento y en su sentido más estricto de aspecto formal o plástico de la creación, debidamente condicionado a las exigencias y características impuestas por la función, y a la racionalidad y economía de la técnica constructiva.

Tal el concepto básico para la caracterización del Instituto, entendiéndose por lógica consecuencia, que también le corresponde el

estudio de los medios gráficos auxiliares de estudio, representación y expresión.¹

El Instituto se ha organizado en secciones y programas integrales que, en estos sesenta años, han desarrollado su actividad centrada en la arquitectura, el espacio interior y el mobiliario; el paisaje y el espacio público; la comunicación visual y la representación. Con diferentes énfasis teóricos y metodológicos se articula investigación, enseñanza, extensión, asesoramiento y divulgación. Asimismo se han impulsado nuevas propuestas de enseñanza de grado —la Licenciatura en Diseño de Paisaje y la Licenciatura en Diseño de Comunicación Visual— y de posgrado —el Diploma en Proyecto de Mobiliario y el Diploma en Proyecto de Paisaje—, para volcar los conocimientos de las líneas de acción especificadas.

Celebramos este sexagésimo aniversario con una serie de productos, eventos y actividades, enlazando carreras e instituciones, con invitados nacionales y extranjeros, en la FADU y en otras sedes, con un espíritu de apertura que trasciende el ámbito universitario.²

1. Galup, J. «Informe sobre el Plan de Actividades del Instituto de Estética y Artes Plásticas. Montevideo: Facultad de Arquitectura, 1959. Vallarino, A. (dirección). *[El vegetal en] el diseño del paisaje*. Montevideo: FADU, FAGRO, Udelar, 2010, p. 20.

2. Equipo de trabajo coordinador de los 60 años del idD: Ana Vallarino (dirección), Santiago Ventós, Victoria López, José Alvariza, Natalia Campos.

Fig. 1. Cuadros fenológicos. Sección Arquitectura Paisajista, Instituto de Diseño. Pedro Cracco (dibujo). Arq. Dolores Plata e Ing. Agr. Pablo Ross (encargados de sección). Montevideo, década del sesenta.

Fig. 2. Probador de asientos. Sección Artes aplicadas, Instituto de Diseño. Arq. César Larrea (dibujado), Arq. Jorge Galup (examinado). Montevideo, 1962.



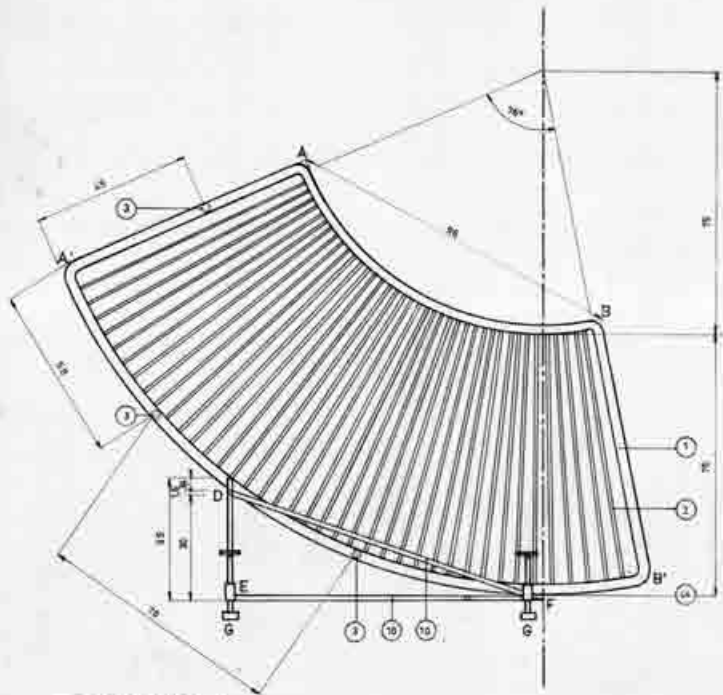

alzado lateral
ESC-1/10

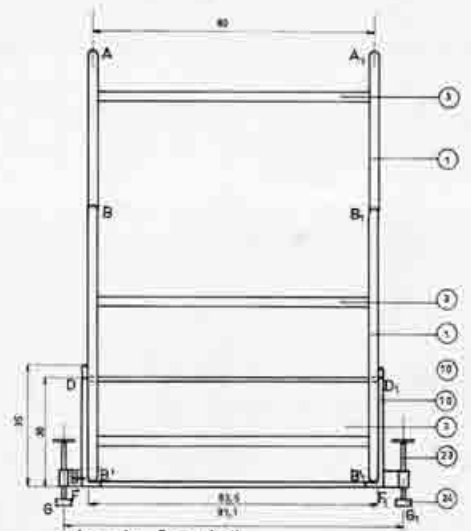

alzado frontal
ESC-1/10

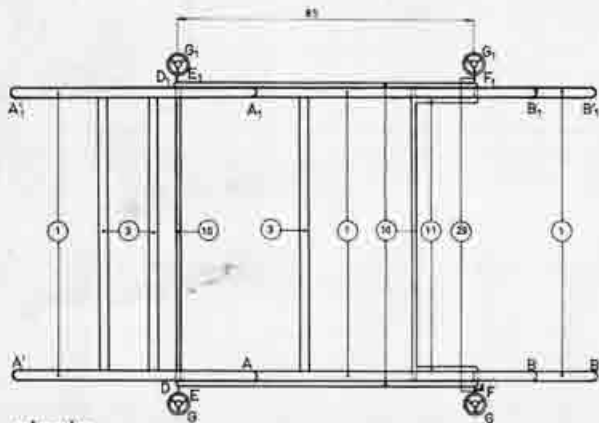

planta
ESC-1/10

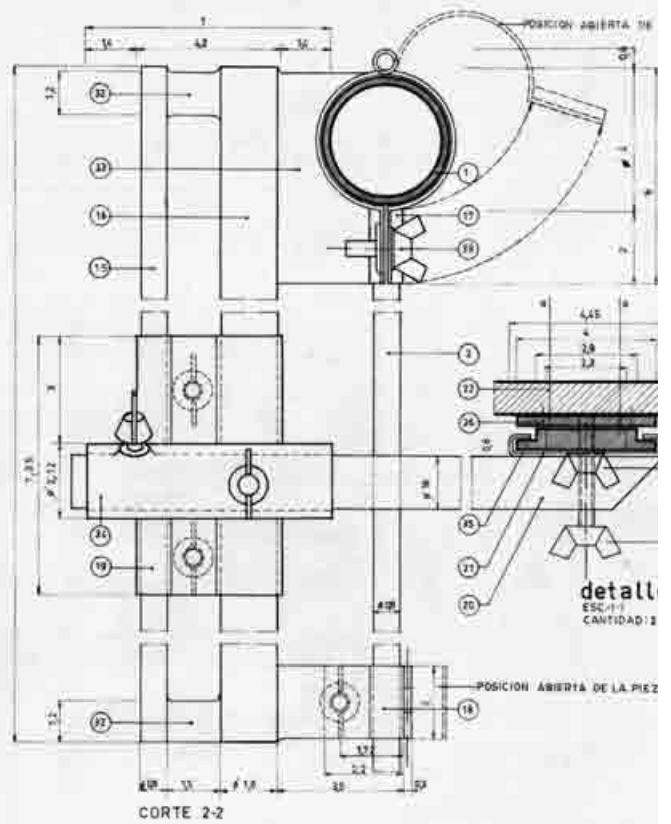

detalle
ESC-1/1
CANTIDAD: 2

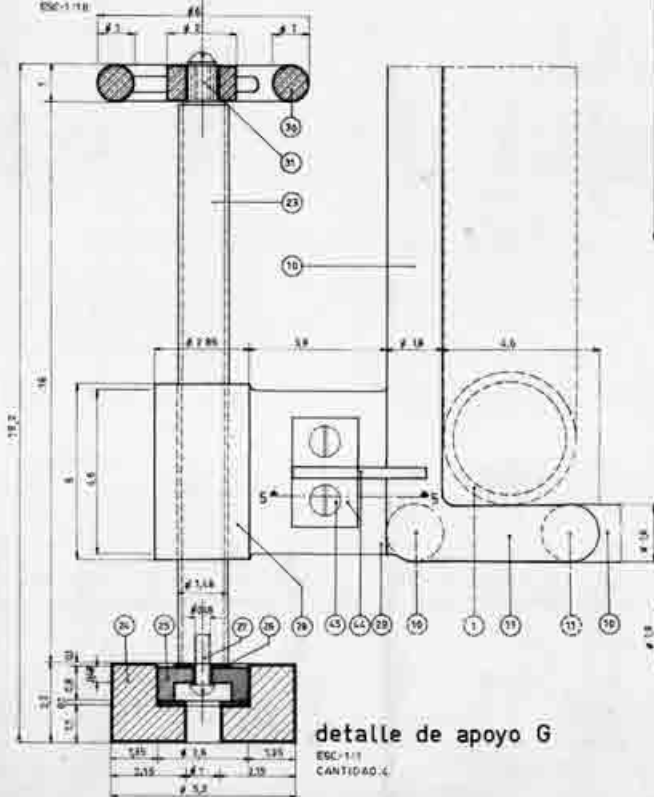

detalle de apoyo G
ESC-1/1
CANTIDAD: 40

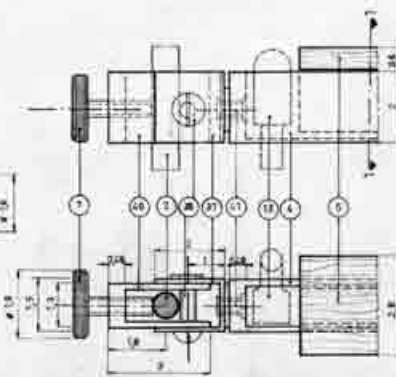

detalle fijación pieza nº 4
ESC-1/1
CANTIDAD: 24

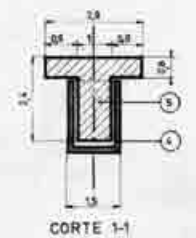

CORTE 1-1



detalle pieza n